

BAYRAQ

- **Azərbaycan Respublikasının dövlət rəmzləri və atributları ilə bağlı Azərbaycan Respublikasının Konstitusiyasından çıxarışlar**3
- **Ümumi məlumat**.....4
- **Bayraqların tarixi**6
 - **Xanlıqlar dövrü**..... 6
 - *Gəncə xanlığının bayraqları* 7
 - *Bakı xanlığının bayrağı*.....10
 - *Şəki xanlığının bayraqları*.....12
 - *İrəvan xanlığının bayraqları*.....14
 - *Cənubi Azərbaycan xanlıqlarına (Təbriz və Xoy) aid bayraqlar*.....16
 - *Qarabağ xanı Mehdiqulu xana imperator I Aleksandrın verdiyi fəxri bayraq*18
 - **Azərbaycan Xalq Cümhuriyyət dövrü**..... 19
 - **Azərbaycan SSR-in bayraqları**..... 22
 - **Üçrəngli bayrağın yenidən bərpası** 24
 - **Bayrağın üzərindəki simvolların məna və funksiyaları** 25
- **Azərbaycan bayrağına dair sənədlər**29
 - **Azərbaycan Xalq Cümhuriyyəti Nazirlər Şurasının Dövlət bayrağı haqqında qərarı (21 iyun 1918-ci il)**..... 29
 - **Azərbaycan Xalq Cümhuriyyəti Nazirlər Şurasının milli bayraq haqqında qərarı (9 noyabr 1918-ci il)**..... 30
 - **“Azərbaycan SSR-in adının və Dövlət bayrağının dəyişdirilməsi haqqında” Azərbaycan SSR Prezidentinin 1990-cı il 29 noyabr tarixli Fərmanı barəsində Azərbaycan Respublikası Ali Sovetinin Qərarı (5 fevral 1991-ci il)**..... 31
 - **Azərbaycan Respublikasının Dövlət bayrağı haqqında Azərbaycan Respublikasının Qanunu (5 fevral 1991-ci il)**..... 32
 - **Azərbaycan Respublikasının Dövlət bayrağı haqqında Əsasnamə (5 fevral 1991-ci il)** ... 33
 - **Azərbaycan Respublikasının əvvəlki Dövlət bayrağı haqqında Azərbaycan Respublikası Ali Sovetinin Qərarı (5 fevral 1991-ci il)**..... 34
 - **“Azərbaycan Respublikasının dövlət atributlarının təbliği işinin gücləndirilməsi haqqında” Azərbaycan Respublikası Prezidentinin Sərəncamı (13 mart 1998-ci il)**..... 35

- Azərbaycan Respublikası Dövlət bayrağının istifadəsi qaydaları haqqında Azərbaycan Respublikasının Qanunu (8 iyun 2004-cü il) 36
- Azərbaycan Respublikasının Prezidenti yanında Heraldika Şurasının yaradılması haqqında Azərbaycan Respublikası Prezidentinin Fərmanı (7 fevral 2006-cı il) 39
- Azərbaycan Respublikasının Prezidenti yanında Heraldika Şurasının tərkibinin təsdiq edilməsi haqqında Azərbaycan Respublikası Prezidentinin Sərəncamı (7 fevral 2006-cı il) 43
- Azərbaycan Respublikasının paytaxtı Bakı şəhərində Dövlət bayrağı meydanının yaradılması haqqında Azərbaycan Respublikası Prezidentinin Sərəncamı (17 noyabr 2007-ci il)..... 44
- Azərbaycan Respublikası Prezidentinin ştandartı (bayrağı) haqqında Azərbaycan Respublikası Prezidentinin Fərmanı (15 sentyabr 2008-ci il) 45
- Azərbaycan Respublikasının Dövlət Bayrağı gününün təsis edilməsi haqqında Azərbaycan Respublikası Prezidentinin Sərəncamı (17 noyabr 2009-cu il) 46
- **Silahlı Qüvvələrin bayraqları47**
 - Azərbaycan Respublikası Silahlı Qüvvələri Hərbi hissəsinin Döyüş Bayrağı haqqında Azərbaycan Respublikasının Qanunu (4 noyabr 1997-ci il)..... 47
 - Azərbaycan Respublikasının Hərbi-Dəniz bayraqları haqqında Azərbaycan Respublikasının Qanunu (4 noyabr 1997-ci il) 49
 - Azərbaycan Respublikası Hərbi-Hava Qüvvələrinin Bayrağı haqqında Azərbaycan Respublikasının Qanunu (4 noyabr 1997-ci il) 52
 - Azərbaycan Respublikası Hərbi-Hava Qüvvələrinin Bayrağı haqqında Azərbaycan Respublikasının Qanunu (4 noyabr 1997-ci il) 52
 - Hərbi hissə və birləşmələrin Döyüş Bayraqlarına orden lentlərinin tətbiqi haqqında Azərbaycan Respublikasının Qanunu (4 noyabr 1997-ci il)..... 54

**Azərbaycan Respublikasının dövlət rəmzləri və atributları ilə bağlı
Azərbaycan Respublikasının Konstitusiyasından çıxarışlar**

Maddə 8. Azərbaycan dövlətinin başçısı

I. Azərbaycan dövlətinin başçısı Azərbaycan Respublikasının Prezidentidir. O, ölkənin daxilində və xarici münasibətlərdə Azərbaycan dövlətini təmsil edir.

II. Azərbaycan Respublikasının Prezidenti Azərbaycan xalqının vahidliyini təcəssüm etdirir və Azərbaycan dövlətçiliyinin varisliyini təmin edir.

III. Azərbaycan Respublikasının Prezidenti Azərbaycan dövlətinin müstəqilliyinin, ərazi bütövlüyünün və Azərbaycan Respublikasının tərəfdar çıxdığı beynəlxalq müqavilələrə riayət olunmasının təminatçısıdır.

IV. Azərbaycan Respublikasının Prezidenti məhkəmə hakimiyyətinin müstəqilliyinin təminatçısıdır.

Maddə 19. Pul vahidi

I. Azərbaycan Respublikasının pul vahidi manatdır.

II. Pul nişanlarının tədavülə buraxılması və tədavüldən çıxarılması hüququ yalnız Mərkəzi Banka mənsubdur. Azərbaycan Respublikasının Mərkəzi Bankı dövlətin müstəsna mülkiyyətindədir.

III. Azərbaycan Respublikasının ərazisində manatdan başqa pul vahidlərinin ödəniş vasitəsi kimi işlədilməsi qadağandır.

Maddə 21. Dövlət dili

I. Azərbaycan Respublikasının dövlət dili Azərbaycan dilidir. Azərbaycan Respublikası Azərbaycan dilinin inkişafını təmin edir.

II. Azərbaycan Respublikası əhalinin danışdığı başqa dillərin sərbəst işlədilməsini və inkişafını təmin edir.

Maddə 22. Paytaxt

Azərbaycan Respublikasının paytaxtı Bakı şəhəridir.

Maddə 23. Azərbaycan dövlətinin rəmzləri

I. Azərbaycan Respublikasının dövlət rəmzləri Azərbaycan Respublikasının Dövlət bayrağı, Azərbaycan Respublikasının Dövlət gerbi və Azərbaycan Respublikasının Dövlət himnidir.

II. Azərbaycan Respublikasının Dövlət bayrağı bərabər enli üç üfüqi zolaqdan ibarətdir. Yuxarı zolaq mavi, orta zolaq qırmızı, aşağı zolaq yaşıl rəngdədir və qırmızı zolağın ortasında bayrağın hər iki üzündə ağ rəngli aypara ilə səkkizguşəli ulduz təsvir edilmişdir. Bayrağın eninin uzunluğuna nisbəti 1:2-dir.

III. Azərbaycan Respublikası Dövlət bayrağının və Azərbaycan Respublikası Dövlət gerbinin təsviri, Azərbaycan Respublikası Dövlət himninin musiqisi və mətni Konstitusiya qanunu ilə müəyyən edilir.

Maddə 75. Dövlət rəmzlərinə hörmət

I. Hər bir vətəndaş Azərbaycan Respublikasının dövlət rəmzlərinə – bayrağına, gerbinə və himninə hörmət etməlidir.

II. Dövlət rəmzlərinə hörmətsizliyin nümayiş etdirilməsi qanunla müəyyən edilmiş məsuliyyətə səbəb olur.

Ümumi məlumat

Hər bir ölkənin tarixi və dövlətçilik ənənələri onun rəmzlərində və atributlarında öz əksini tapır. Azərbaycan Respublikasının bayrağı, gerbi və himni Azərbaycan dövlətinin müstəqilliyini təcəssüm etdirən müqəddəs rəmzlərdir.

Bayraq, gerb, himn kimi rəmzlər milli dövlətçiliyin varlığını, xalqın amallarını lakonik, obrazlı və bədii dildə ifadə edən mühüm amillərdəndir.

Hələ qədim zamanlardan başlayaraq bütün dövlətlərin özünəməxsus fərqləndirici əlamətləri – simvol və rəmzləri olmuşdur. Bunlar müxtəlif emblem, bayraq, gerb, medal və sairədən ibarət olmuşdur. Azərbaycanın dövlətçiliyi təşəkkül tapdıqdan sonra onun yaradıcıları dövlətin milli əlamətlərini əks etdirəcək özünəməxsus rəmzlərinin təxirə salınmadan yaradılması tədbirlərinə əl atmışlar. Bu tədbirlər sırasında ilk növbədə gözəl təsvirli və çoxmənalı bayrağın qəbul edilməsini xüsusilə qeyd etmək lazımdır. Dövlətin mühüm atributlarından sayılan himnin və gerbin layihələri də hazırlanmış, lakin rus işğalçılarının ölkəyə müdaxiləsi üzündən təsdiq edilməsinə imkan olmamışdır. Azərbaycan Xalq Cümhuriyyətinin möhürü və bir çox medallarının eskizləri də işlənilib hazırlanmışdır. Arxivlərdə təxminən yüzədək müxtəlif medal eskizləri qorunub saxlanılır. Lakin bir çox sənədlər sovet hakimiyyəti illərində məhv edildiyindən dövlət rəmzləri və atributları haqqında məlumatlar dolayı mənbələrdən əldə edilir.

Keçmişdə xalqımızın maddi, mənəvi və bədii mədəniyyətinin zənginliyini, rəngarəngliyini ifadə edən heraldika və rəmzlər sistemi mövcud olmuşdur. Məsələn, folklor və ədəbiyyatda, arxeoloji, etnoqrafik, dekorativ və təsviri sənət abidələrində at, maral, qurd, şir, əjdaha, heyvan və quşların, sərv, palıd, nar, lələ, nərgiz, qızılgül və s. kimi ağac və çiçəklərin təsvirləri, həndəsi və nəbati naxışlarda həkk olunmuş obrazları simvolik mənə kəsb etmiş, milli təfəkkürü, xalqın bədii zövqünü, estetik və əxlaqi təsəvvürlərini əks etdirən rəmzi mahiyyət daşımışdır. Təsədüfi deyildir ki, Azərbaycan xalqının qəhrəmanlıq tarixi, azadlıq və istiqlaliyyət naminə mübarizəsi, milli dövlətçilik meylləri, gözəllik anlayışları qədim mifoloji təsəvvürlərdə, folklor qaynaqlarında, feodalizm dövrü dövlət qurumlarının bayraq, nişan, emblem və digər rəmzlərində ifadə olunmuşdur.



Tarixi mənbələr, maddi mədəniyyət və incəsənət abidələri sübut edir ki, keçmişdə Azərbaycan ərazisində yerləşən dövlətlərin müxtəlif rəmzləri, həndəsi və nəbati ornamentlərdən, quş və heyvan təsvirlərindən ibarət nişan və emblemləri, ərəb hərfləri ilə yazılmış xəttatlıq nişanələri – “tuğra”ları olmuşdur. Məsələn, görkəmli dövlət xadimi, sərkərdə və istedadlı şair Şah İsmayıl Xətəinin yaratdığı qüdrətli Azərbaycan Səfəvilər dövlətinin 12 qırmızı zolaqlı baş geyimi rəsmi fərqlənmə nişanı kimi qəbul olunmuşdur. Bununla yanaşı, “Qırmızı taclı” “qızılbaş şahı”nın özünəməxsus gerbi də olmuş – “Simurq quşu ilə əjdahanın döyüşünü” təsvir edən “tuğra”sı dövlətin rəsmi rəmzi, bir növ emblemi mahiyyətini daşımışdır.

Hökmdarlara məxsus belə rəmzlər Azərbaycanda müstəqil və yarım-müstəqil kiçik dövlət qurumları sayılan xanlıqlar dövründə də geniş yayılmışdı.

XIX əsrdə Azərbaycanda Rusiya imperiyasının hökmranlığı zamanı Bakı, Gəncə, Şamaxı, Quba, Dərbənd, İrəvan və digər Azərbaycan şəhərlərinin gerbləri təsdiq olunmuş və bunlar maddi mədəniyyət abidələrində, rəsmi sənədlərdə müəyyən iz qoymuşlar.

Bakıda İçərişəhərin qala divarlarında, Şamaxı darvazası üzərində daş lövhədə həkk olunmuş buğa kəlləsi ilə qoşa şirlərin təsviri də Şirvanşahlar dövlətinin qüdrətinə işarə edən monumental emblemdir.

Dövlət bayrağı dövlətin rəsmi fərqləndirici əlamətidir və onun təsviri, adətən konstitusiyada qanunvericilik yolu ilə təsbit edilir. O, bir tərəfi ağac dəstəklə bərkidilmiş, adətən müəyyən emblemlə qumaş parçadan ibarət olur. Dövlət bayrağı məxsus olduğu dövlətin suverenliyinin rəmzidir.

Azərbaycanda üçrəngli dövlət bayrağı ilk dəfə 1918-ci il noyabr ayının 9-da Azərbaycan Xalq Cümhuriyyəti hökumətinin qərarı ilə qəbul edilmişdir. 1920-ci il aprelin 28-də Xalq Cümhuriyyəti süqut etdikdən və Sovet hakimiyyəti qurulduqdan sonra Azərbaycanda bu bayraqdan imtina edilmişdir.

Bu bayraq ikinci dəfə 1990-cı il noyabrın 17-də Naxçıvan Muxtar Respublikası Ali Məclisinin qərarı ilə bərpa edilmiş və Muxtar Respublikanın dövlət bayrağı kimi qəbul edilmişdir. Eyni zamanda Naxçıvan Muxtar Respublikası Ali Məclisi Azərbaycan SSRİ Ali Soveti qarşısında üçrəngli bayrağın Azərbaycanın rəsmi dövlət rəmzi kimi tanınması haqqında vəsatət qaldırmışdır.

1991-ci il fevral ayının 5-də Azərbaycan Respublikası Ali Soveti Naxçıvan Muxtar Respublikası Ali Məclisinin vəsatətinə baxmış və üçrəngli bayrağın Azərbaycanın dövlət bayrağı kimi qəbul edilməsi haqqında qərar vermişdir.

Azərbaycan Respublikası Prezidentinin İşlər İdarəsinin
PREZİDENT KİTABXANASI

Azərbaycan Respublikasının dövlət bayrağı bərabər enli üç üfüqi zolaqdan ibarətdir. Yuxarı zolaq mavi, orta zolaq qırmızı, aşağı zolaq yaşıl rəngdədir. Mavi rəng - Azərbaycan xalqının türk mənşəli olmasını, qırmızı rəng - müasir cəmiyyət qurmaq, demokratiyanı inkişaf etdirmək istəyini, yaşıl rəng - islam sivilizasiyasına mənsubluğunu ifadə edir. Qırmızı zolağın ortasında bayrağın hər iki üzündə ağ rəngli aypara ilə səkkizguşəli ulduz təsvir edilmişdir. Bayrağın eninin uzunluğuna nisbəti 1:2-dir.

Dövlət bayrağının istifadəsi 8 iyun 2004-cü il tarixli "Azərbaycan Respublikası Dövlət bayrağının istifadəsi qaydaları haqqında" Azərbaycan Respublikasının Qanunu ilə tənzimlənir.

Bayraqların tarixi

Xanlıqlar dövrü

Milli Elmlər Akademiyası Azərbaycan Tarixi Muzeyində Azərbaycan xanlıqlarının bayraqlarından ibarət çox unikal kolleksiya saxlanılır. 1924-cü ildə Tiflisdə yerləşən Qafqaz Hərbi Tarix Muzeyindən təhvil alınmış bu kolleksiyaya Gəncə, Bakı, Şəki və İrəvan xanlıqlarının bayraqları və eləcə də, mənsubluğu Cənubi Azərbaycan xanlıqlarına ehtimal olunan daha iki bayraq daxildir.

Bu bayraqlar XVI-XVIII əsrlərə aid edilən gözəl şərq parçalarından tikilmiş, müxtəlif ornament və yazılarla bəzədilmişdir; üçkünc, dördkünc, beşkünc və düzbucaqlı formalardadır. Üstlərindəki ornamentlər qurama yaxud tikmə üsulu ilə salınmış, təbii boyalarla çəkilmişdir. Bayraqlara müxtəlif rəngli ipək, eləcə də qızılı və gümüşü saplardan zər saçaqlar salınmışdır.

Bayraq ağacları silindrik formada yüngül ağac gövdələrindən düzəldilmiş, boyanmış, onların başlarına fiqurlu metal ucluqlar taxılmış, qızılı, gümüşü və başqa rəngli ipək saplardan toxunmuş qotazlar bağlanmışdır.

Qafqaz Hərbi Tarix Muzeyinin bələdçi kitabında verilmiş məlumatdan görüldüyü kimi, 1924-cü ildə Azərbaycan Dövlət Muzeyinə təqdim edilən bayraqlar heç də Azərbaycana aid orada saxlanılan bütün bayraq və başqa eksponatları (o cümlədən medal, şəkil, sənəd və s.) əhatə etmir. Belə ki, bu kolleksiyada Gəncənin 3 yanvar 1804-cü ildə general-mayor knyaz P.Sisianovun başçılığı ilə baş verən işğal zamanı qənimət kimi əldə edilən və Qafqaz Hərbi Tarix Muzeyində saxlanılan səkkiz bayraq və bir tuğdan (ştandartdan) dördü, 23 oktyabr 1806-cı ildə general-mayor Nebolsinin başçılıq etdiyi dəstənin Şəkiyə (Nuxaya) hücumu zamanı ələ keçirilmiş altı bayraqdan üçü, Lənkəranın (31 dekabr 1812), Təbrizin (13 oktyabr 1827) bayraqları, Abbasabad qalasının (7 iyul 1827) general feldmarşal qraf İ.Paskeviçin başçılıq etdiyi qoşun tərəfindən ələ keçirilməsi zamanı alınmış iki bayraq və başqa hərbi qənimətlər yoxdur.

Gəncə xanlığının bayraqları

1804-cü il yanvarın 3-də general P.Sisianovun başçılıq etdiyi rus qoşunları Azərbaycanın işğal edilməsində imperiya üçün mühüm əhəmiyyət daşıyan Gəncə qalasına hücum etdilər. Qalanın müdafiəçiləri inadlı müqavimət göstərdilər. Gəncə xanı Cavad xan Ziyadoğlu və oğlu Hüseynqulu ağa qəhrəmancasına həlak oldular. Gəncə xanlığı ləğv edildi. Onun ləğvi Azərbaycan xanlıqlarının istilasının sürətlənməsində mühüm rol oynadı, onların müstəqilliyinin sonunun başlanğıcı oldu.

Qələbə xəbərini Rusiya imperatoru I Aleksandra müjdə aparan P.Sisianov çoxlu qənimətlə yanaşı Gəncə xanına məxsus bir şandartın (üzərində balıq təsvirləri olan bayrağın) və səkkiz bayrağın ələ keçirildiyini də bildirmişdi. (Бабаев Эльгюн. Из истории Гянджинского ханства. Баку, 2003, s.7) Gəncə şəhərinin işğalına xüsusi əhəmiyyət verən Rusiya imperatoru o vaxtdan bəri Yelizavetpol adlandırılan Gəncənin yaxınlığında 22 il sonra, 13 sentyabr 1826-cı ildə baş vermiş döyüşə həsr edilən xüsusi xatirə medalı da buraxdırmışdı.

Hazırda Milli Azərbaycan Tarixi Muzeyində 446 №-li inventar altında saxlanılan bayrağın dördkünc qumaşı (uzunluğu 127 sm, eni 174 sm) məxsusi toxunmuş və əl ilə bir-birinə tikilmiş moruğu və yaşıl rəngli xara parçalarından hazırlanmışdır. Yuxarı hissənin sol tərəfində üç qızılı rəngli gül dəstəsi, al qırmızı rəngli bir uzunsov dairə, sağ hissəsində isə qızılı rəngli iki uzunsov dairə yerləşdirilmişdir. Qızılı zanbaq gülləri ilə əhatələnən qırmızı dairənin içində ərəb əlifbası ilə zərlə yazılmış "Allah" sözü vardır. Bayrağın bu hissəsi çox zədələndiyindən bərpa zamanı ona yaşıl reps parça tikilmiş, lakin həmin parçanın üzərində olan naxış bayrağın ümumi görünüşünü korlamışdır. Bayrağın yuxarı hissəsinin sağ tərəfinə qızılı saplarla tikilən təbii naxışlar (dairə içərisində) solduğundan çətinliklə seçilir. Bayrağın alt hissəsinin sol tərəfinə qızılı dördkünc çərçivə salınmışdır. Çərçivənin sol tərəfi gümbəzlə tamamlanır. Təbii elementlərdən olan gümbəzlər qırmızı rəngli ay-ulduzla (ulduz-şərti formada) bitir. Ortadan iki hissəyə bölünmüş çərçivədə ərəbcə aşağıdakılar yazılmışdır: "Allah döyüş zamanı döyüşənləri evdə oturanlardan üstün tutur. Allah onlara fərq qoymadan, hamısının Allaha yaxınlaşmasından ötrü dərəcələr bəxş edər və onların günahlarını bağışlayar. Allah mərhəmətlidir, bağışlayandır". Bayrağın alt hissəsinin sağ tərəfində, halqanın içində, artıq solmuş saplarla təbii elementlərdən naxışlar salınmışdır. Bayrağın ortasında, yuxarıdan aşağıya, onu sağ və sol hissələrə ayıran moruq rəngli parça tikilmişdir. Parçanın haşiyəsinə sarı saplarla tikilmiş pilləvari piramidaların, onların arasına isə nar güllərinin təsviri salınmışdır. Mərkəz hissə ara xətləri ilə on qata bölünmüş və bu qatlarda qızılı saplarla ərəbcə aşağıdakı yazı beş dəfə təkrarlanmışdır: "Allahdan başqa ilahi qüvvə yoxdur, Məhəmməd Allahın elçisidir".



Bayrağın üzərində olan yazı və naxışlar parçanın üz və astar tərəflərində eynidir. Bayrağın ağacı uzunluğu 256 sm, kəsikdə diametri 4 sm olan taxtadan düzəldilmiş və qırmızı rəngə boyanmışdır. Üzərində misnar yerləri görünür. Alt ucluq üçün yer nəzərdə tutulmuşdur. Bayrağın ucluğu (uzunluğu 57 sm) tökmə üsulu ilə poladdan düzəldilmiş, boru hissəsi sağdan sola gedən yivlərlə bəzədilmişdir. Boru hissə (uzunluğu 18 sm) ağzından alov püskürən qurd (canavar) başı ilə tamamlanmışdır. Alov dilləri birləşərək süngü formasını (uzunluğu 39 sm) alır. Bayraq ağacının yuxarı hissəsinə mahud iplərdən hörülmüş uzun saçaqlı qotaz salınmışdır. Uzun ip vasitəsilə asılan qotazın yumrusu 9 sm ölçüdədir. İp qırmızı-ağ saplardan, saçaq isə qızılı qəhvəyi - bej rəngli saplardan toxunmuşdur.

Milli Azərbaycan Tarixi Muzeyində 446 №-li inventar altında saxlanılan Bayrağın dördkünc qumaşı (ölçüləri 132 x 147 sm) biri digərini əvəz edən iki yaşıl və iki moruğu rəngli xara parça zolaqlarından hazırlanmışdır. Bayraq ağacına yaxın olan şaquli yaşıl zolaq üzərində qızılı-qəhvəyi və yaşıl zanbaqlar, üçləçək və səkkizləçək güllər toxunmuşdur. Moruğu parçadan olan sonrakı enli zolağın yuxarı hissəsində yaşıl ipəkdən uzunsov çevrə-medalyon tikilmişdir. Çevrənin içində ucları birləşdirilməklə ortasında dairə əmələ gəlmiş üç

aypara vardır. Bayır və içəridəki ayparalara buğda sünbüllərinin təsviri, çevrənin içinə və ortadakı ayparaya isə biri-birinə keçmə üsulu ilə toxunmuş (reps toxunuşu) ərəb yazısı salınmışdır.



Moruğu zolağın alt hissəsində, yaşıl rəngli kiçik uzunsov dairənin - medalyonun içərisində "Məhəmməd" sözü yazılmışdır. Bayraq qumaşının yarıpək parçadan olan üçüncü şaquli zolağında qıraqları naxışlı on kartuş yerləşdirilmişdir. Kartuşlar iki-iki olaraq kvadrat çərçivəyə alınmışlar. Onların içində ərəbcə yazılar vardır. Kartuşların arasında səkkizləçəkli xonçalar salınmışdır. Ayparaların və kvadrat çərçivənin daxilində ərəbcə aşağıdakı yazılar verilmişdir: "Allahdan başqa ilahi qüvvə yoxdur"; "Məhəmməd Allahın elçisidir"; "Allahdan kömək və yaxın qələbə"; "Allah qoruyandır"; "Allah kömək göstərəndir;" "Ya Məhəmməd, möminləri müjdələ".

Sağdan sonuncu, dördüncü şaquli zolaq moruğu rəngli xara parçadandır. Qumaşın bayraq ağacına salınması üçün ona yaşılmıtlı qalın bezdən torbacıq tikilmişdir. Bayrağın aşağıdan sol küncü və sağ kənarı xeyli süzölmüşdür. Bayrağın üz və astar tərəflərində olan təsvirlər eynidir. Taxtadan olan bayraq ağacı (uzunluğu 286 sm, kəsikdə diametri 3,5 sm), görünür, vaxtilə ağ rəng ilə boyanmışdır. Boyaq əksər yerlərdə quruyub tökülmüşdür. Ağacın üzərində çoxlu çatlar var. Dəmir ucluq (uzunluğu 52,3 sm, eni 16 sm) üç hissədən ibarətdir. Konusvari borucuğun başına içi boş dəmir kürəcik taxılmış, üstünə süngüvari ucluq birləşdirilmişdir.

Milli Azərbaycan Tarixi Muzeyində 446 №-li inventar altında saxlanılan bayrağın qumaşı (ölçüləri 155x119 sm) qızılı-sarı rəngli dörd parça "düyürd" (sarja) ipəyindən dördkünc formada hazırlanmışdır (üç parçası üstə, bir parçası alt). Onun üst hissəsinə tən ortada qurama üsulu ilə qəhvəyi rəngli kətandan kəsilmiş üç balıq tikilmişdir. Balıqlar başları yuxarıya yelpik şəklində təsvir edilmişlər. Qafqaz Hərbi-Tarix Muzeyinin nəşr etdirdiyi bələdçi kitabında bayraqda təsvir edilən bu balıqların hakimiyyət rəmzi olduğu qeyd edilmişdir. (Путеводитель по Кавказскому Военно-Историческому Музею. Тифлис, Типография штаба Кавказского военного округа, 1913.)

Maraqlıdır ki, Azərbaycanda "bolluq, dövlət" mənasını özündə cəmləşdirən balıq bəzi şərq ölkələrində "ayıqlıq" simvolu daşıyır. Qumaşın üst və alt kənarları kəlağayı parçasına bənzər çəhrayı parça zolaqları ilə haşiyələnmişdir. Bayrağın fonda saxlanılan elmi pasportundakı foto-şəkildə bu haşiyələrdə artıq pozulmuş yazıların izləri nəzərə çarpır. Bayrağın parçasını onun ağacına salmaq üçün qumaşa sarımtıl-bozumtul rəngli pambıq parçadan köbə salınmışdır. Bayrağın hər iki üzündəki təsvirləri eynidir. Parça bir çox yerdən süzölüb korlanmışdır. Taxtadan düzəldilmiş bayraq ağacı (uzunluğu 232 sm, kəsikdə diametri 2,9 sm) vaxtilə boya ilə rənglənmiş, lakin rəng çox yerlərdə qopmuşdur. Olduqca yüngül olan ağac zamanın təsirindən əyilmişdir. Bayrağın gümüş ucluğu iki hissədən ibarətdir. Konusvari borucuğa ələn taxılmışdır. Başqa bu tipli ələmlərdən fərqli olaraq daha böyük olan bu ələmin içərisi boşdur və əlcəyi xatırladır. Əlin üstü dama-dama naxışlanmış, ovuc hissəsi isə insan dərisindəki cizgilərə bənzədilmişdir.



Hazırda Milli Azərbaycan Tarixi Muzeyində 471 №-li inventar altında saxlanılan bayrağın beşguşəli qumaşı (ölçüləri 155 x 119 sm) doqquz şaquli zolağı və enli haşiyəsi olan naxışlı xara parçalardan hazırlanmışdır.

Bayraq ağacının solundan başlayaraq birinci cərgədə moruğu yerlikdə qızılı - bej rəngli səkkizbucaqların içində güləbətə tikməsi ilə ipək saplarla bir-birinin altında yerləşən moruğu konturlu səkkizləçəkli iri xonçalar toxunmuşdur. İkinci cərgədə moruğu yerlikdə göy rəngli səkkizbucaqların üstünə bej rəngli xonçalar salınmışdır; hər bir xonçanın ortası nisbətən iri, onu əhatə edən ləçəklər isə xırdadır. 3,4,5-ci cərgələr yanlarında haşiyələri olan enli moruğu zolaqlardan ibarətdir; bunların üstündə qırıq və düz xətlərdən əmələ gətirilən bej rəngli çərçivələrdə səkkiz rombvari ləçəyi olan xonçalar toxunmuşdur. Bu xonçalar bej saplardan toxunmuş ürəkvari hörgü ilə əhatə olunmuşdur. Enli yaşılmıtlı-firuzəyi zolaqdan ibarət 6, 7, 8 -ci cərgələrdə ornamentlə bəzədilmiş və zəncirdən asılmış qıraqlar təsvir edilmişdir; bunlar qırıq-qırıq xətlərdən əmələ gətirilmiş çərçivələrdə yerləşən 16 ləçəkli bej rəngli xonçalar salınmış moruğu zolaqlarla əhatə olunmuşdur.

Sonuncu, 9-cu zolaqda, moruğu yerlikdə bej saplarla üstündə güllər və nar meyvəsi olan simmetrik budaqlı ağaclar toxunmuşdur; ağacın başında qoşa quşlar təsvir olunmuşdur. Bayrağın parçasının dörd kənarına qalın moruğu parça ilə köbə çevrilmişdir. Bayrağın enli haşiyəsinə ensiz sarı zolaqlardan naxış salınmışdır. Qumaşın bayraq ağacına taxılması üçün tikilmiş torbacıq yaşılmıtlı rəngdədir. Bayrağın parçası çox yerdə süzölmüşdür. Zamanın təsirindən bayraq ağacı (uzunluğu 275 sm, kəsikdə diametri 9,5 sm) əyilmiş, bəzi yerlərdə çatlar yaranmışdır. Bayrağın dəmir ucluğu (uzunluğu 40,5 sm) iki hissədən ibarətdir. Lüləşəkilli konusa

Azərbaycan Respublikası Prezidentinin İşlər İdarəsinin
PREZİDENT KİTABXANASI

dördüzlü süngü taxılmışdır. Lülə hissədə ucluğun mızla ağaca bərkidilməsi üçün iki dəlik açılmış, süngü əyilmişdir.

Bayraq ağacına konusvarı dəmir alt ucluğu (uzunluğu 21 sm) taxılmışdır.



Bakı xanlığının bayrağı

1806-cı il oktyabrın 3-də general Bulqakovun komandanlıq etdiyi rus qoşunları Dərbəndi ələ keçirdikdən sonra Bakıya hücum etdilər. Artıq I neçə illərdən bəri davam edən qanlı mübarizənin uğursuzluğunu anlayan Bakı xanı Hüseynqulu xan şəhəri və onun əhalisini qorumaq məqsədilə öz nümayəndə heyətini xanlığın bayrağı, qalanın açarları və duz-çörəklə Bulqakovun yanına göndərir, özü isə ailəsi ilə birlikdə əvvəl Qubaya, sonra isə İrana qaçır (Azərbaycan tarixi, 7 cildə, Bakı, 2000, c.IV, s.27). Bakı işğal olunur, Bakı xanlığı isə ləğv edilir. Bu gün Milli Azərbaycan Tarixi Muzeyinin yeni tarix fondunda 455 №-li inventar altında mühafizə edilən Bakı xanlığının bayrağı, eləcə də Bakı qalasının gümüş açarları 1924-cü ildə Qafqaz Hərbi Tarix Muzeyindən verilmişdir. (Путеводитель по Кавказскому Военно-Историческому Музею. Тифлис, Типография штаба Кавказского военного округа, 1913.)

Bayrağın dördkünc qumaş (ölçüləri 220 x 122 sm) dörd parça açıq moruğu və bir parça açıq xaradan əl ilə tikilmişdir. Uzununa yerləşdirilmiş yaşıl parça (eni 31 sm) ona möhkəm tikilmiş qırmızı atlas köbə (eni 6 sm) vasitəsilə bayraq ağacına taxılmışdır.

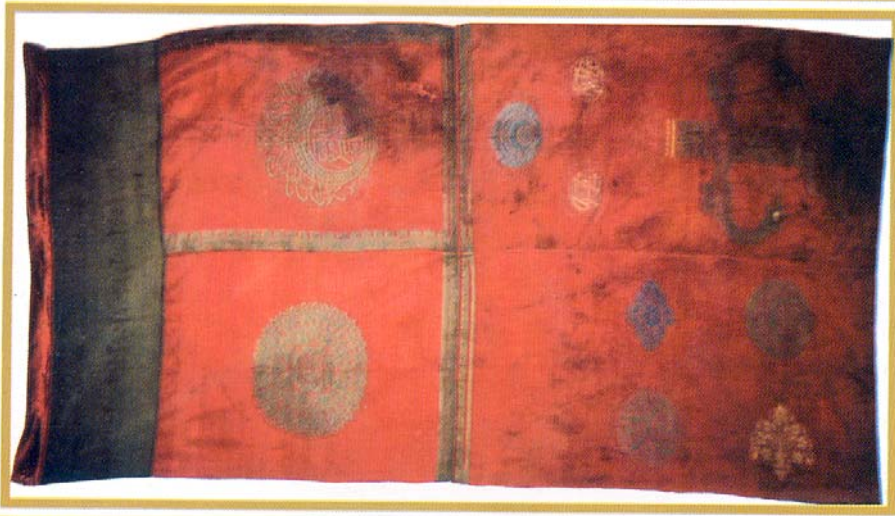

Yaşıl parçanın üstündə hər biri eni 2,7 sm olan xırda nəbati naxışlı üç zolağın arasında içərisində tünd yaşıl saplarla daha iri nəbati ornamentlər salınmış iki enli zolaq (12,5 və 10 sm enində) vardır. Birinci zolaqda yan-yanı baş-ayaq yerləşdirilmiş biri tünd, ö biri açıq yaşıl rəngli zambağa oxşar butaların içində altılıçəkli güllər və şişuclu, dalğavari yarpağa oxşar naxışlar salınmışdır. Daha enli ikinci zolağın içində ucları birləşdirilmiş, biri tünd,

o biri isə yaşıl rəngli iki aypara çəkilmiş, bu ayparaların və onların birləşməsindən yaranmış çevrənin içində altı və səkkizləçəkli güllər tikilmişdir. Ayparalarla zolağın arasında içərisində tünd yaşıl saplarla xallar vurulmuş butavari yarpaqlardan yaradılmış ornament salınmışdır. Bütün gül və naxışların üzərində artıq solmuş güləbətin saplarının izləri qalmışdır.

Bayraq qumaşının biri-birinə tikilmiş dörd parçadan ibarət açıq moruğu rəngli hissələrinin hər biri müxtəlif ornament və naxışlarla bəzədilmişdir. Yaşıl parçaya yaxın yuxarı sol hissədə yerləşən parçanın üstündə tünd moruğu konturlu ucları birləşdirilmiş üç aypara (onların əmələ gətirdiyi ellipsin diametri 43 x 48 sm-dir) təsvir edilmişdir. Birinci ən böyük ayparanın içində ortadan başlayaraq əks istiqamətlərdə tünd moruğu saplarla iki sünbül çəkilmişdir. Nisbətən enli yaşıl yerlikli orta ayparanın içində tünd moruğu saplarla iki sünbül çəkilmişdir.



Nisbətən enli yaşıl yerlikli ayparanın içində tünd moruğu saplarla ərəb dilində "Ya v Məhəmməd, möminləri müjdələ" və "Allahdan kömək və yaxın qələbə" sözləri yazılmışdır. Birinci ayparanın kiçildilmiş şəkildə verilmiş üçüncü ayparada eyni naxışlar təkrar olursa da birincidən fərqli olaraq onun yerliyi yaşıl, sünbülləri isə tünd moruğu saplarla çəkilmişdir. Bu ayparanın uclarının birləşməsindən əmələ gələn çevrənin içində yaşıl fonda tünd moruğu saplarla ərəb dilində "Allah kömək edəndir və allah qoruyandır" sözləri yazılmışdır. Bayraq parçasının bu hissəsinin üç kənarı (yaşıl parçaya tikilən kənar istisna olmaqla) nazik yaşıl xətt ilə biri digərindən ayrılmış nargülü, yarpaq və budaqlardan ibarət 5,5 sm enində haşiyə ilə əhatələnmişdir.

Bayraq parçasının aşağı sol hissəsində tünd moruğu yerlikdə yaşıl saplarla çəkilmiş, kənarında yarpaq və üçləçəkli güllərdən ibarət ensiz (təqribən 2 sm) haşiyənin ortasında iki kvadratın üst-üstə qoyulması ilə əmələ gətirilmiş səkkizguşə xonçanın olduğu mürəkkəb naxışlı ellips formalı (diametri 38 və 32 sm) ornament salınmışdır.



Bayrağın altbaalt tikilmiş bu iki hissəsi digər iki hissədən yaşıl konturlu tünd moruğu gül, buta və digər nəbatı naxışları olan 8,5 sm enində haşiyə ilə ayrılmışdır. Yuxarı sağ hissədə sarı qızılı, yaşıl, tünd moruğu və mavi saplarla toxunmuş dörd, aşağıda isə altı dekorativ element təsvir edilmişdir. Yuxarıda haşiyəyə yaxın hissədə, içərisinə iç-içə iki aypara, kənarlarına müxtəlif formalı yarpaqlardan düzəldilmiş gül ləçəklərinə bənzər naxış salınmış ellips (diametrləri 18 və 14,5 sm) çəkilmişdir. Ellipsdaxili naxışlar mavi konturlu tünd moruğu rəngli sünbülvari yarpaqlardan ibarətdir; iki ayparanın (birinci aypara naxışlı, ikincisi isə sayadır) uclarının birləşməsindən yaranmış dairədə mavi və tünd moruğu saplarla səkkizgüshəli ornament, aypara ilə ellipsin dairəsi arasında konusvari naxışlar salınmışdır.

Bayrağın üstündəki bütün naxışlarda olduğu kimi burada da güləbətin sapların izləri qalmışdır. Bayrağın bu hissəsinin ortasına yaxın, biri digərindən təqribən 13-14 sm aralı, üs-üstə, eyni ölçüdə, içərisində ərəb dilində yazısı, ətrafında yarpaq və gül ləçəklərindən naxışları olan iki ellipsvari dairə salınmışdır. Tünd moruğu saplarla toxunmuş hərflər sarı-qızılı saplardan olan fon üzərindədir. Bayrağın yuxarı sağ hissəsinin kənarında mürəkkəb quruluşlu dolçaya bənzər dekorativ element salınmışdır. Onun uzunsov səkkizləçəkli gül formasında olan aşağı hissəsi ərəb qrafikası elementlərini ("bismillah" və ya "Bakuyə") xatırladan mürəkkəb naxışlarla örtülmüşdür; dolçanın "boğaz" hissəsi nəbatı naxışlarla bəzənmiş, "qapaq" hissəsi içərisində yenə də nəbatı naxışlar salınmış gümbəzvari formada toxunmuşdur. Dolçanın nəbatı və həndəsi naxışlarla bəzənmiş iki əyilmiş qulpu ağızlarından alovun şöləsini əks etdirən ləçəkli güllər çıxan əjdaha başları ilə tamamlanır. Əjdahanın gözləri qızılı-sarı və açıq qəhvəyi rəngli saplarla tikilmişdir.

Bayrağın aşağı sağ hissəsində, orta ayırıcı haşiyəyə yaxın, tünd moruğu saplarla biri digərindən təqribən 20 sm aralı, üzbəüz, içərisində altılıçəkli və nar güllərindən, yarpaq və budaqlardan naxışlar salınan yarpaq formalı iki element toxunmuşdur. Naxışların üstü güləbətin saplarla işlənmişdir. Üstdəki yarpaqdan solda ortasında səkkizguşə ulduz, ətrafında isə nəbatı naxışlar salınmış uzunsov formalı səkkizləçək element toxunmuşdur. Bütün naxışlar tünd-moruğu saplarla mavi yerlik üzərinə salınmışdır. Ondan bir qədər aşağıda, ətrafı üçləçək gül naxışları ilə bəzənmiş ellipsvari dairə (diametrləri 17 və 21 sm) içərisində yaşıl-qızılı fon üzərində tünd-moruğu saplarla "Məhəmməd" sözü toxunmuşdur. Bu sözün ətrafında nəbatı naxışlar arasında ərəb hərfləri (görünür "allah" və "Məhəmməd) salınmışdır.

Bayrağın aşağı sağ hissəsinin kənarında daha iki dekorativ element ayparalardan alınmış ellips formalı elementin təkrarı olsa da özünün daha kiçik ölçüləri (diametrləri 22 və 18,5 sm) və saplarının rəngi ilə fərqlənir; ərəb dilindəki yazılar eyni ilə təkrar olunur.

Aşağıdakı element sarı-qızılı fonda moruğu rəngli saplarla toxunmuş kiçik ölçülü dolça içərisində yelpazə formalı gül dəstəsindən ibarətdir. Gül dəstəsinin ətrafında, onu halələmiş ləçəklər içərisində, nəbatı naxışlar toxunmuşdur. Bayrağın astar hissəsinə onun üzlüyündə toxunmuş bütün naxışların tərsi düşmüşdür.

Bayraq ağacı (uzunluğu 280 sm, kəsikdə diametri 4 sm) açıq boya ilə boyanmışdır, bəzi yerlərdə altdakı mavi boya üzə çıxır. Bayraq ağacına taxılmış ucluq (uzunluğu 61 sm) üç hissədən ibarətdir. Onun dəmirdən düzəldilmiş konusvari boru hissəsinə başına üçtilli süngüvari ucluq (uzunluğu 40 sm) taxılan içi boş mis kürə bərkidilmişdir. Ucluğun boru hissəsindən sarıya çalan açıq qəhvəyi-qızılı iplərdən hörülmüş, biri digərindən kiçik dörd qotaz asılmışdır. Böyük qotazın uzunluğu 36 sm, orta qotazınkı - 21 sm, kiçik qotazlarınkı -14 sm-dir.



Şəki xanlığının bayraqları

1805-ci ilin mayında Qarabağ və Şəki xanlıqları ilə Rusiya imperiyası arasında imzalanmış Kürəkçay müqavilələrinə görə. Şəki xanlığı da Rusiya təbəəliyini qəbul etdi. Lakin bir il sonra Qarabağ xanı İbrahimxəlil xan öz ailəsi, o cümlədən Şəki xanı Səlim xanın bacısı olan həyat yoldaşı ilə birlikdə qətlə yetirildikdə, Səlim xan itaətdən çıxaraq, Şəkiddə yerləşdirilmiş rus qarnizonunu xanlığın hüdudlarından çıxara bildi (Azərbaycan tarixi. c. IV, s. 22.) 1806-cı il oktyabrın 22-də Nuxa (Şəki) yaxınlığında baş verən həlledici döyüşdə Səlim xanın qoşunu məğlub edildi. Rus general-mayoru Nebolsinin başçılıq etdiyi dəstənin ələ keçirdiyi qənimətlər içərisində xanlığın altı bayrağı da olmuşdur. Onlardan üçü (inv. sayları 451, 452, 455) hazırda Milli Azərbaycan Tarixi Muzeyində saxlanılır.

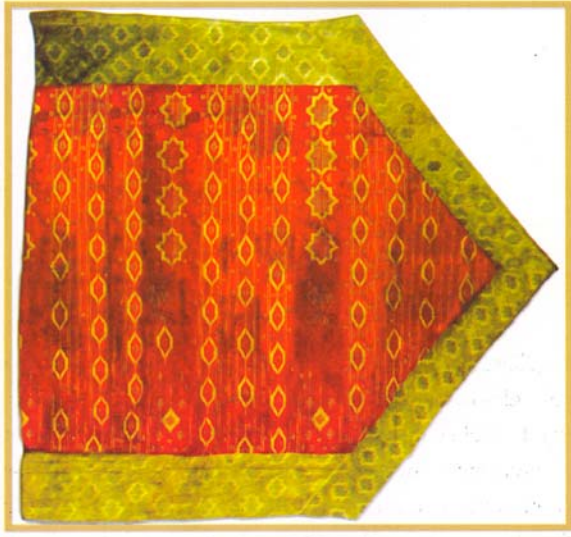

451 №-li inventar altında saxlanılan, ölçülərinə görə Şəki xanlığına məxsus bayraqların ən böyüyü olan bayraq (245 x 237 sm) beşbucaqlı formasındadır. Moruq rəngli orta hissəsi sarı ipək saplarla və güləbətinlə işlənmiş ornamentlərlə örtülmüşdür. Bayraq qumaşı xara (zərxara) parçadandır. Bayrağın kənarlarına yaşıl xara parçadan enli haşiyə salınmışdır. Ortada, güləbətin saplarla işlənmiş şaquli istiqamətli xətlər arasında, sarı ipək saplarla cərgə-cərgə səkkizguşə və altıguşə ulduzlar, həndəsi qab fiqurları çəkilmiş, onların arasında isə, dəyirmi, rombvarı və üçbucağa oxşar kiçik fiqurlar salınmışdır.

Bayrağın yaşıl xaradan olan haşiyəsi üzərində sarı ipək saplarla şahmat qaydasında səkkizguşə ulduzlar çəkilmişdir.

Eyni təsvirlər bayrağın astar tərəfində də mövcuddur. Bayrağın parça hissəsinin bəzi yerləri zədəlidir. Açıq-qəhvəyi boya ilə rənglənmiş bayraq sapı (uzunluğu 289 sm,

kəsikdə diametri 3,8 sm) bir çox yerlərdə çatlamışdır. Dəmir ucluq (uzunluğu 52 sm) üç hissədən ibarətdir. Konusvari borunun üst tərəfində qabarıq kəmərlilik qoyulmuş, başına içi boş "alma" taxılmışdır. "Alma"-nın üst hissəsinə dəmirdən dördtillli süngü keçirilmişdir.

Milli Azərbaycan Tarixi Muzeyində 452 №-li inventar altında saxlanılan Düzbucaqlı üçbucaq formasında olan bayrağın (ölçüləri 143 x 105 x 93,5 sm) üz və astar tərəfləri müxtəlif növ parçalardan tikilmiş, 1926-cı ildə bərpa zamanı üz astandan ayrılmışdır. "Qafqaz Hərbi Tarix Muzeyi üzrə bələdçi" kitabında verilmiş qısa məlumatlara görə, məğlub edildikdən sonra xan adından məhrum edilmiş şəkili Səlim xana mənsub olan bu döyüş bayrağı, yuxanda qeyd edildiyi kimi, 1806-cı ildə baş verən hücum zamanı düşmənin əlinə keçmişdi. Yəni həmin mənbəyə görə, bayraq 1606-cı ildə hindistanlı Hacı Hüseyn tərəfindən hazırlanmış, Nadir şahın Hindistan yürüşündə əldə etdiyi qənimətlərdən olmuşdur. Tarixən məlumdur ki, Nadir şahın bir qədər əvvəl Şəki valisi təyin etdiyi Hacı Çələbi Şəki vilayətini müstəqil xanlıq, özünü isə xan elan etmişdi. Yalnız uzun müddət (1744-1746) davam edən qanlı döyüşlərdən sonra "Gələsən-görəsən" qalasında mühasirəyə alınmış Hacı Çələbi Nadir şah hakimiyyətini tanıdığını bildirdi. Nadir şah məxsus bayraq elə həmin dövrdən Şəki xanlığının bayraqlarından biri oldu (bu bayrağın hədiyyə və ya döyüş qəniməti kimi əldə edilməsi haqqında məlumat yoxdur).

Bayrağın üz tərəfində sarıya çalan açıq qəhvəyi (bej) tirmə parçanın yerliyində cərgə ilə butalar salınmışdır. Qırmızı çiçək və yaşıl yarpaqlardan tərtib edilmiş butaların bir cərgəsi sola, digəri isə sağa tərəfdir. Bayrağın açıq qəhvəyi (bej) rəngli saya parçadan olan astar hissəsinin üzərində əvvəldən olan sanskrit yazıqlarla yanaşı, sonradan ərəb və fars dillərində əlavələr edilmiş, Quranın müxtəlif surələrindən ayələr, eləcə də həmin ayələrin başlanğıcında mənası, məqsəd və mahiyyəti bu gün də alimlər üçün anlaşılmaz qalan, "Allahın sirri" hesab edilən bir və ya bir neçə hərf verilmişdir (mim, ha, mim, dəl; dəl, mim, ha və s.). Bayraq qumaşı üzərindəki yazılar onu üç hissəyə - ortada yerləşən böyük kvadrata və kənarlarda yerləşən iki düzbucağa bölür. Böyük kvadrat hər birində Quran ayələrindən ayrı-ayrı sözlər olan kiçik kvadrat xanalara (100 x 100) bölünüb.

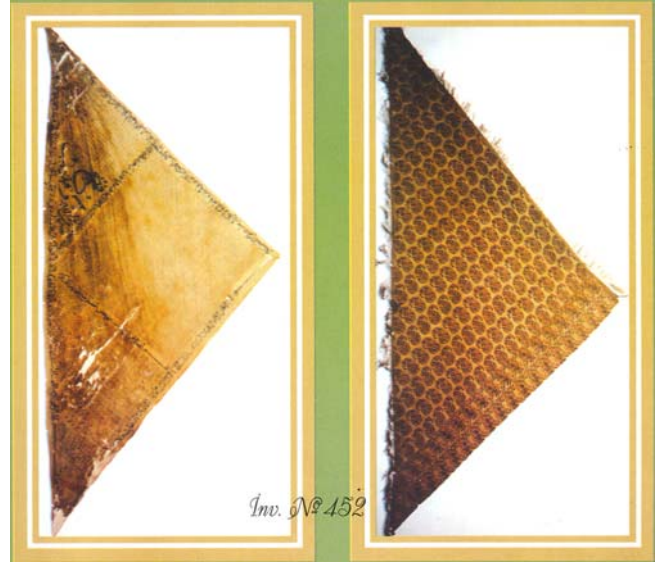

Böyük kvadratın aşağı haşiyələrində və bütövlükdə bayrağın kənarlarında da Quran ayələri verilmişdir. Düzbucaqlı üçbucaqlarda da içərisində Quran yazıları olan kvadrat xanalar, müxtəlif ayə və kiçik surələr yerləşdirilmiş, Allahın epitetləri qeyd edilmiş, sağ düzbucaqlıda, həmçinin, döyüşdə qələbəyə inam və ümid yaradan Quran ayəsi "Kömək allahdandır və yaxın qələbə" - verilmişdir.

Bayrağın üz tərəfində demək olar heç bir zədə olmasa da, astar hissəsindəki yazıların bir hissəsi muzeydə saxlanma şəraitinin qənaətbəxş olmaması üzündən pozulmuş, hətta oxunmaz hala düşmüşdür. Bununla belə, bəzi silinmiş, lakin çox mühüm olan yazılar muzeyə təhvil verilərkən tı onun elmi pasportunda (görünür, muzeyin o illər əməkdaşı olan İsa Əzimbəyov tərəfindən) ərəb əlifbasında (bayraqda olduğu kimi) qeydə alınmışdır "Böyük sultan, ən böyük xaqan, insanların başlarının ağası Nadir şah, Allah onun hakimiyyətini əbədi etsin, 1155/1742-43-cü il".



Bayraq sapı (uzunluğu 297 sm, kəsikdə diametri 3,8 sm) qara və yaşıl rənglərə boyanmışdır. Mis ucluq (uzunluğu 29 sm) üç hissədən ibarətdir. Konusvari borunun başına əzilmiş kürə formasında olan "alma" taxılmışdır. Üst hissə ortası qabarıq, yarpaq formasında kəsilmiş içi boş ucluqdan ibarətdir. Bütün ucluq qızıl suyuna salınmışdır. Yarpağı uzunluğu 26 sm, eni 16 sm, qalınlığı 16 sm-dir.

Düzbucaqlı üçbucaq formasında ikiqat ipək parçadan əl ilə tikilmiş bayrağın (ölçüləri 224 x 178 x 137sm) zamanın təsirindən çox solmuş naxışlı çəhrayı qanovuzdan olan bir üzündə mavi və qızılı saplarla gül budağı üstündə oturmış və dimdik-dimdiyə dayanmış quş və balıq təsvirləri toxunmuşdur (453 №-li inventar altında saxlanılır). Bayrağın göy xara ipəkdən olan o biri üzünə, qızılı ipək saplarla toxunmuş uzunsov yarpaqvari damaların

içinə qızılı və yaşıl saplarla gül ornamentləri salınmışdır. Bayrağın iki tərəfdən kənarlarına saçaq

çevrilmiş, nazik zərxara köbə üzərində quş, dovşan, gül və yarpaq təsvirlərindən ibarət ornament salınmış, köbənin qırağına güləbətin saplardan saçağı olan ensiz qızılı lent tikilmişdir. Qumaşın bayraq ağacına taxılması üçün tikilmiş üst sapı qara, alt sapı qəhvəyi rəngdə olan nazik ipək (liberti) torbacıq zamanın təsiri ilə demək olar tamam üzülərək sap halına düşmüşdür.

Bayraq ağacının sapı (uzunluğu 228 sm, kəsikdə diametri 3,6 sm-dir) qara boya ilə örtülmüşdür. Qızıl suyuna salınmış üç hissəli mis ucluq (uzunluğu 52 sm, eni 12 sm) konusvari borudan, ona taxılmış içi boş "alma"dan və "alma"nın üst hissəsinə birləşdirilmiş ortası qabarıq, kənarları qırçın içi boş yarpaqdan ibarətdir.



İrəvan xanlığının bayraqları

1827-ci ilin payızında, demək olar ki, bütün Cənubi Qafqazda möhkəmlənmiş və Azərbaycan xanlıqlarının əksəriyyətini ələ keçirmiş rus qoşunları general I.Paskeviçin başçılığı ilə İrəvan xanlığının paytaxtı İrəvan şəhərinə - qalasına yaxınlaşdılar. Əhalisinin əksəriyyəti azərbaycanlılardan ibarət olan İrəvan xanlığında, I.Paskeviçin özünün yazdığı kimi, on min müsəlman (azərbaycanlı), üç min erməni yaşayırdı. Başlıca olaraq, məhz bu ermənilər xanlığın ərazisini, o cümlədən İrəvan qalasını ələ keçirməyə çalışan rus qoşununa hər cür yardım göstərirdilər (Azərbaycan tarixi, c. IV, s. 46; Bax: F.Əliyev, U.Həsənov. İrəvan xanlığı. Bakı, 1997.)

Ciddi müqavimətə baxmayaraq İrəvan qalası 1827-ci il oktyabr ayının 1-də rus qoşunları tərəfindən işğal edildi. Dövrün ədəbiyyatından görünür ki, əsirlər və qənimətlə yanaşı İrəvan xanlığının dörd bayrağı da rus qoşunlarının əlinə keçmişdi. Qafqaz Hərbi Tarix muzeyinin bələdçi kitabındakı məlumat həmən bayraqların bu muzeyin fondlarında saxlanıldığından xəbər verir (Путеводитель по Кавказскому Военно-Историческому Музею. Тифлис, Типография штаба Кавказского военного округа, 1913.) Bunlardan biri İrəvan xanlığının sərdarı Hüseyn xana məxsus 1 oktyabr 1827-ci ildə əldə edilən standart (tuğ), digər üçü isə kitabda "Знамена персидских пехотных полков" (İran piyada alaylarının bayraqları) adı ilə qeyd olunan bayraqlardır. 1924-cü ildə bu bayraqlardan yalnız ikisi Azərbaycan SSR Dövlət Muzeyinə (Azərbaycan Tarixi Muzeyinə) verilmişdir.

Hazırda Milli Azərbaycan Tarixi Muzeyində 461 №-li inventar altında saxlanılan İrəvan sərdarına məxsus bayrağın qumaş hissəsinin ölçüləri 145 x 261 x 217 sm-dir. Tünd qırmızı mahud parçadan, düzbucaqlı üçbucaq formasındadır. Bayrağın yuxarı enli hissəsində şir və günəş (şiri-xurşid) təsvirləri qurama üsulu ilə tikilmişdir. Sarıya çalan açıq qəhvəyi (bej) rəngli quramadan hazırlanmış şir yandan təsvir olunmuş, quyruğu belinə qatlanmış, sağ qabaq pəncəsi qaldırılmışdır. Şirin gözləri qara və sarı, dişləri, dili və caynaqları san saplarla tikilmişdir. Şirin arxasından yarım dairə formasında çıxan insan sifətli günəş sarı mahud parçadan quranmışdır. Günəşin burnu və qaşları qara, gözləri isə qara və sarı saplardan tikilmişdir. Mavi parçadan olan günəşin şuaları açıq qəhvəyi ipək saplarla bayrağın qumaşına tikilmişdir. Şir və günəşin təsvirindən yuxarıda, ona paralel olaraq, biri-birinin yanında, açıq qəhvəyi mahud parçadan iki altıguşə kartuş quranmışdır. Şirin quyruğu yanındakı kartuşda ərəb dilində - "Mən [şəriət] qanuna uyğun hərəkət edirəm" və "1241" (h.)-ci il (1825/26), digərində isə - "Kömək allahdandır, yaxın qələbə" və "1241" (h.) sözləri təkəlduz tikməsi ilə qara ipək saplarla tikilmişdir.

Bayrağa müxtəlif rəngli (qəhvəyi, qızılı və bej) ipək saplardan saçaq salınmışdır. Bayraq qumaşını bayrağın sapına taxmaq üçün tikilmiş torbacıq yaşıl mahud parçadandır. Bayrağın hər iki üzündəki təsvirlər eynidir. Qarağacdən düzəldilmiş bayraq sapı (uzunluğu 260 sm, kəsikdə diametri 3,8 sm) laklanmışdır. Onun yuxarı hissəsinə gümüşü saplardan toxunmuş uzun qotaz asılmışdır.



Milli Azərbaycan Tarixi Muzeyində 473 №-li inventar altında saxlanılan İrəvan xanlığının digər bayrağının qumaş hissəsi (ölçüləri: 156 x 156 sm) zoğalı rəngli dördkünc ipək qanovuz parçadandır. Ortasına zamanın təsirindən bej rəngini almış, bayraq muzeyə qəbul edilərkən elmi pasportdakı qeydə əsasən ağ rəngdə olmuş dördkünc qanovuz parça quranmış, onun üstündə təbii boyalarla şir və günəş (şiri-xurşid) təsvirləri çəkilmişdir. Yan tərəfdən təsvir edilən şir başını arxaya döndərmiş, qabaq sol pəncəsində qılınc tutmuş, quyruğunu belinə tərəf yuxarı qaldırmış şəkildə təqdim edilmişdir.

Şirin arxasında doğan sarı günəş və onun qızılı şuaları görünür. Şirin başı üstündə damcıvari sarı kartuşda "Əs-sultan ben əs-sultan şah Fəthəli Qacar, 1239" sözləri yazılmışdır. Bayraq qumaşının zoğalı hissəsində əmələ gəlmiş üçbucaqların hər birində yerləşdirilmiş yerliyi qara olan dörd kartuşun içərisində sarı rəngli hərfələrlə aşağıdakı Quran

ayələri yazılmışdır: aşağıda sağda - "Möminləri müjdələ", solda - "Kömək allahdandır və yaxın qələbə",

Azərbaycan Respublikası Prezidentinin İşlər İdarəsinin
PREZİDENT KİTABXANASI

yuxarıda sağda - "Həqiqətən biz sənə açıq-aşkar bir qələbə bəxş etdik", solda - "Mərhəmətli, rəhimli allahın adı ilə".

Bayrağın üz və astar üzlərindəki təsvirlər biri digərini təkrarlayır. Bayrağın, xüsusilə sağ tərəfdən parçası zədəlidir. Parçaya bayraq sapını taxmaq üçün tikilmiş torbacıq qırmızı mahud parçadandır. Qarağacdən düzəldilmiş bayraq sapı (uzunluğu 261 sm, kəsikdə diametri 3,8 sm) lakla örtülmüşdür. Sapın aşağı hissəsinə taxılan alt ucluğu dəmirdən konusvari formada düzəldilmişdir (uzunluğu 14,5 sm). Burulmuş gümüşü iplərdən toxunmuş qotaz bayraq sapının başına salınmışdır.

Bayrağın üzərindəki hicri 1239-cu il tarixi onun 1823-1824-cü ilə aid olduğunu bildirir.

Cənubi Azərbaycan xanlıqlarına (Təbriz və Xoy) aid bayraqlar

1804-cü ilin yayında, I Rusiya-İran müharibəsinin başlanğıcında, general P.Sisianovun başçılıq etdiyi rus qoşunları İrəvan qalasını mühasirəyə aldı. Şahzadə Abbas Mirzə qoşunu ilə xanlığın köməyinə gəlsə də, vəziyyətin gərginliyi İrəvan xanlığının başçısı Məhəmməd xanla müttəfiqlik edən naxçıvanlı Kalbalı xanı İran hökmdarı Fətəli şah Qacara müraciət etmək məcburiyyətində qoydu. Fətəli şahın əmri ilə Xoy və Təbriz xanlıqlarından göndərilmiş qoşun dəstələri irəvanlıların köməyinə gəldi. İyulun 15-də başa çatan döyüş heç bir tərəfə qələbə gətirməmiş, böyük itkilər verən rus ordusu iki zəmburək və iki bayraq ələ keçirə bilmişdi. Hər iki bayraq "персидские знамена" (İran bayraqları) adı ilə Qafqaz Hərbi Tarix Muzeyinə təhvil verilmiş, onları müşayiət edən sənədlərdə konkret mənsubiyyətləri göstərilməmişdir. Lakin İran qoşunları tərkibində şahzadə Abbas Mirzənin sərbazlarının, İrəvan, Təbriz və Xoy xanlıqlarının dəstələrinin və çox güman ki, Fətəli şahın özünün xüsusi mühafizə dəstəsinin olduğunu, bayraqların Tiflis yeqer alayının döyüşçüləri tərəfindən əldə edildiyini, həmin alay ilə sol cinahda, mənbənin verdiyi məlumata görə, məhz Təbriz və Xoy süvarilərinin vuruşduğunu nəzərə alsaq, döyüş meydanından qənimət kimi əldə edilən bu iki bayrağın Təbriz və Xoy xanlıqlarına aidiyyətini təsdiq etmək olar. (M.Süleymanov. İrəvan xanlığının Rusiyaya birləşdirilməsi tarixindən. Bakı, 1997)



1803-cü il iyulun 15-də İrəvan yaxınlığındakı döyüşdə P.Sisianovun başçılıq etdiyi rus ordusunun qənimət kimi əldə etdiyi iki bayraqdan biri 445 №-li inventar altında saxlanılır. Qafqaz Hərbi Tarix Muzeyinin "Bələdçi kitabındakı məlumata görə, bu bayraq 9-cu Yeqer alayının poruçiki Savranov tərəfindən əldə edilmişdi. (Путеводитель по Кавказскому Военно-Историческому Музею. Тифлис, Типография штаба Кавказского военного округа, 1913.)

Bayrağın xara ipəkdən olan qumaş (ölçüləri: 167 x 151 sm) moruğu rəngdədir. Bayraq sapının yanındakı hissədə yuxarıdan aşağıya doğru qızılı saplarla çəkilmiş düzbucaqlıların içərisində həmin saplarla Quran ayələri və ifadələri verilmişdir. İki cərgədə düzölmüş (10x2) hər birinin içərisində "Allahdan başqa ilahi yoxdur", "Məhəmməd Allahın elçisidir" ifadələri bir neçə dəfə təkrar olunmuşdur. Bu yazılar elə toxunmuşdur ki, onların bir hissəsini bayrağın üz, bir hissəsini isə astar tərəfindən oxumaq olur. Düzbucaqlıların əmələ gətirdiyi sütun boyunca yuxarıdan aşağıya, nəbati naxışlı kiçik xonçalarla biri-birindən ayrılan həmin ifadələr yerləşdirilmişdir. Bayraq sapına paralel olan hissənin kənarında da bir cərgədə nəbati naxışlı medalyonlarla ayrılan "bismillahir-rəhmanir-rəhim" ifadəsi beş dəfə təkrar olunmuşdur. Bayrağın orta hissəsində biri-birinin içərisində yerləşdirilmiş üç ayparanın təşkil etdiyi dördü bütöv və görünür, ikisi yarımçıq olan ellipsvari, onların arasında isə ikisi bütöv və biri yarımçıq olan dairəvi medalyonlar verilmişdir. Qızılı saplardan tikilmiş bu medalyonların içərisində nəbati ornament və ərəb yazılan salınmışdır. Nəstəliq xətti ilə yazılmış bu yazılarda "Bismillahir-rəhmanir-rəhim", "Lə ilahə illəllah və Muhəmməd rəsulillah", "Məhəmməd, Əbu Bəkr, Ömər, Osman, Əli", "Ya fəttah" sözləri bir neçə dəfə təkrarlanır.

Bayraq qumaş əl ilə iki parçadan tikilib. Parçanın xüsusi olaraq bayraq üçün toxunduğu görünür. Bayrağın sapa taxılan torbacığı sarı-qızılı rəngli atlasdan tikilmişdir. Hər iki üzündəki təsvirləri eynidir.

Bayrağın sağ tərəfdən alt hissəsi başdan-başa süzölmüşdür. Ortasındakı süzölmənin qarşısını almağa çalışan bərpəçi həmin hissəyə kobud yamaq salmışdır.

Bayraq sapı (uzunluğu 260 sm, kəsikdə diametri 3,8 sm) sarı boya ilə rənglənmişdir. Ucluq (uzunluğu 37 sm, eni 9 sm) qızıl suyuna salınmış misdəndir. Qısa boru parçasına iki yarım kürədən ibarət içi boş "alma" taxılmışdır. Alma'nın başına konus şəkilli borusu və zambağa bənzər naxışı olan neştərə oxşar yastı ucluq salınmışdır. Ucluğun hündəsi naxışlarla bəzənmiş "alma" hissəsinin iki halqası var. Bu halqalara 89 sm uzunluğu olan ipək burma saplardan toxunmuş qaytan vasitəsilə hər birinin uzunluğu 24 sm olan iki qotaz asılmışdır.



449 №-li inventar altında saxlanılan beşguşə formalı bayrağın xara ipəkdən olan moruğu yerlikli qumaşı (160 x 157 sm) əl ilə bir-birinə tikilmiş müxtəlif həndəsi və nəbati ornamentli beş parça zolağından və bu zolaqları dörd tərəfdən əhatə edən enli haşiyədən ibarətdir. Haşiyənin moruğu yerliyi üzərində içərisində romb olan səkkizləçəkli gül və içərisində səkkizguşəli ulduz olan səkkizləçəkli başqa bir gül salınmışdır. Bayraq muzeyə təhvil verilərkən tərtib edilmiş elmi pasportda "персидское знамя" kimi qeydə alınmış, onun İrəvan yanındakı döyüşdə əldə edildiyi bildirilmişdir. Qafqaz Hərbi Tarix Muzeyinin "Bələdçi" kitabında olan qeydə əsasən bu bayraq Fətəli şahın özünün başçılıq etdiyi İran ordusunun hücumunun dəf edilməsi zamanı Tiflis alayı tərəfindən döyüş meydanından götürülmüşdür.

Bayrağın yuxarıdan ikinci və beşinci zolaqları yaşıl və qızılı-sarı saplardan toxunmuş müxtəlif formalı (kvadrat, üçbucaq, romb, səkkizguşə) həndəsi və nəbati fiqurlardan

ibarətdir. Fiqurlar biri-birinə oxşasa da hər bir parça zolağı özünəməxsus görünüşə malikdir. Bayrağın yuxarıdan birinci zolağı yerliyi yaşıl, üstündə qızılı-sarı saplarla toxunmuş iki müxtəlif formalı medalyonlar salınmış xara ipəkdəndir. Kiçik medalyonun üçbucağabənzər aşağı hissəsində çox çətinliklə "Allah", "Məhəmməd", "Əli" ifadələri kimi oxunan yazıların olduğunu ehtimal etmək olur. Bayrağın yuxarıdan üçüncü, yerliyi moruğu olan zolağının üstündə qızılı və qəhvəyi saplarla nəbati və həndəsi naxışlı fiqurlar salınmışdır. Onun yanındakı parça zolağının çox hissəsi bərpanın düzgün yerinə yetirilməməsi nəticəsində demək olar tamamilə dağılmışdır. Bayrağın muzeyə təqdimatı dövründən qalan foto-şəkildən və "Bələdçi" kitabındakı məlumatdan görüldüyü kimi, bayraqda döyüş prosesində əmələ gələn güllə yerləri olmuşdur. (Путеводитель по Кавказскому Военно-Историческому Музею. Тифлис, Типография штаба Кавказского военного округа, 1913.) Bayraq ağacına (uzunluğu 260 sm, kəsikdə diametri 3,8 sm) taxılan torbacığın rəngi zamanın təsirindən dəyişərək, yaşılımtıl-sarı rəng almışdır. Bayraq sapı və ucluğu (uzunluğu 37 sm, eni 9 sm) həmin döyüş meydanından götürülmüş digər bayraqda (inventar 445) olduğu kimidir. Hazırda yenidən bərpa böyük ehtiyacı olan bu bayraq ilk, qeyri-professional bərpa zamanı nazik tül parçası üzərinə jelatin vasitəsilə yapışdırılmış, nəticədə bayrağın astar hissəsindəki naxışlar örtülmüş, həm də parçası çox yerlərdə tamamilə süzölmüş və cırılmışdır.

Qarabağ xanı Mehdiqulu xana imperator I Aleksandrın verdiyi fəxri bayraq

Qarabağ xanı İbrahimxəlil xan öz ailəsi ilə birlikdə çar ordusu mayoru Lisaneviçin dəstəsi tərəfindən qətlə yetirildikdən sonra Rusiya hərbi komandanlığı qarşısına Qarabağ xanı təyin etmək problemi çıxır. Xanın böyük oğlu Cəfərqulu ağanın onsuz da Rusiyaya sədaqətli olduğunu nəzərə alan rus komandanlığı onun qardaşı, bəzən Qacarlara olan meylini gizlətməyən Mehdiqulu xanı öz tərəfinə çəkmək üçün ona Qarabağın idarə olunması haqqında fərman təqdim edir. Bununla yanaşı Mehdiqulu xana "xan" titulunun verilməsi xahişilə imperatora müraciət olunur. 10 sentyabr 1806-cı ildə imperator I Aleksandr "Mehdiqulu xana ali sərəncam və Qarabağ əhlinə vədlər" fərmanını imzaladı. Qarabağ xanı təyin olunan Mehdiqulu xana hakimiyyət rəmzi kimi bayraq və qılınc göndərilməsi qərarı qəbul edildi. Ona rus ordusunun general-mayoru, qardaşı Cəfərqulu xana isə - polkovniki rütbəsi verildi (Дубровин Н. История войн и владычества русских на Кавказе. с. I-V, СПб (1871-1888), с.V, s.52-54.)

İmperator I Aleksandr tərəfindən vəd edilən bayraq bir il sonra - 1807-ci ildə Mehdiqulu xana təqdim edildi. 1838-ci il oktyabrın 30-da imperator I Nikolay Qarabağ xanlarının bu bayraqdan hakimiyyət rəmzi kimi istifadə etmək hüququnu təsdiq etdi.

Bayrağın Qafqaz Hərbi Tarix Muzeyinə verilməsi vaxtı məlum deyil. 1924-cü ildə Azərbaycan Dövlət Muzeyinə təqdim edilmişdir. Hazırda Milli Azərbaycan Tarixi Muzeyində 461 №-li inventar altında saxlanılır. Bayraq qumaşı (ölçüləri 115 x 100 sm) zamanın təsirindən saralmış dördkunc iqiqat ağ qanovuz ipək parçadandır. Sonralar bərpa zamanı həm üz, həm də astar hissəyə oxra rəngli tül parça tikilmişdir. Bayrağın hər iki üzündəki təsvirlər eynidir. Hər iki tərəfdə Rusiya imperiyasının gerbi təsvir olunmuşdur. Boz rəngli ikibaşlı qartalın dimdiyi, gözləri, caynaqları və caynaqlarında tutduğu hakimiyyət rəmzləri, eləcə də qartalın hər iki başında və başlarının üstündə, ortada təsvir edilmiş iki kiçik və bir böyük tac qızılı rəngdədir. Tacların üstü göy və qırmızı daşlarla bəzənmişdir. Qartalın sinəsində qızılı haşiyəsi olan Avropa qalxanı təsvir edilmişdir. Qalxanın üzərində ağ, qırmızı və boz rənglərlə Moskva şəhərinin gerbi - Müqəddəs Müzəffər Georginin əksi verilmişdir. Bayrağın



kənarlarına gümüşü güləbətın saplarla bafta tikilmiş, onun üzərində isə uzunsov dairələrdə səkkizləçək güllər və xaçlar salınmışdır. Bayrağa üç tərəfdən qızılı saplardan və altıləçəkli gül formasında olan zərif gümüş asmalardan saçaq tökülmüşdür. Bayrağın parçasının saxlanma vəziyyəti nisbətən qənaətbəxş olsa da, qartal təsvirindəki rənglər bəzi yerlərdə tökülmüş və ya çatlamışdır. Bayraq ağacı (uzunluğu 330 sm, kəsikdə diametri 4,6 sm) iki I hissədən düzəldilmiş, bir-birinə 9 sm uzunluqda qızıl suyuna salınmış I polad halqa ilə birləşdirilmişdir. Bayraq ağacının yuxarisına 28 sm uzunluqda, gümüş saplardan düzəldilmiş qotaz asılmışdır. Bayraq ağacının ucuna gümüşü və qızılı saplardan, başında qotazı olan iki qaytan taxılmışdır. Ağacın alt hissəsinə taxılmış alt ucluq ucukəsik konus formalı dəmirdən hazırlanmışdır.

Azərbaycan Xalq Cümhuriyyət dövrü

Azərbaycan Respublikasının dövlət atributlarından, dövlətçilik rəmzlərindən biri onun Milli Bayrağı – Dövlət bayrağıdır. Milli bayraq – mənəvi-siyasi, ideoloji baxımdan bir dövlətin və bu dövləti təşkil edən millətin simvolu olub, onların mövcudluğunu göstərən rəmzdür. Bu funksiyasına görə həmin simvoldan, rəmzdən «Milli Bayraq» və ya «Dövlət Bayrağı» adları altında bəhs edilir ki, əslində hər iki anlayış məzmun və mahiyyətcə eyni mənəni bildirir.

Xalis Azərbaycan sözü olan **bayraq** – ümumtürk mənşəlidir və tarixi çox qədimdir. Bu söz türkologiya elminin bahadırı sayılan Mahmud Kaşğarının məşhur «Divanü-lügət-it-türk» (XI əsr) əsərində müasir dilimizdəki mənada və *bayrak* // *batrak* fonetik variantlarında (şəkillərində) qeydə alınmışdır. *Bayraq* sözü istər qədim, istərsə də müasir türk dillərinin əksəriyyətində, əsasən, eyni mənadadır. Araşdırıcıların fikrincə, həmin söz «batırak < batrak < bayrak» semantik-struktur təkamül modeli əsasında *batır* – («batırmaq», «sancmaq») felindən törəmişdir.

Bayraq sözü müasir anlamda dövlətçilik termini olaraq dövlətimizin, millətimizin müstəqillik, suverenlik, milli azadlıq və istiqlal rəmzi, simvolu funksiyasında işlənməkdədir. Dövlət bayrağı, milli bayraq müqəddəs dövlətçilik atributlarından sayılır. Çünki Dövlət bayrağı Azərbaycan Respublikasının milli müstəqilliyini, milli azadlığını, milli dövlətçiliyini əks etdirir. Milli bayraq millətimizin, xalqımızın azadlıq və istiqlal ideallarının, milli varlığının, bəşər sivilizasiyasında özünəməxsus qədim və çağdaş mədəniyyətə sahib olduğunun təəcəssümüdür. Dövlət bayrağımız Azərbaycanımızın ərazi bütövlüyü və toxunulmazlığının, dünya azərbaycanlılarının mənəvi-siyasi və mədəni birliyinin, vahidliyinin, bölünməzliyinin simvoludur. Bu bayraq millətimizin, dövlətimizin şərəf və ləyaqətinin, müqəddəslik və əbədiliyinin, sarsılmazlıq və yenilməzliyinin rəmzidir. Azərbaycan bayrağı – Azərbaycan vətəndaşlarının namus və qeyrət emblemi olub, dövlətimizin mənəvi-siyasi pasportu, vizit vərəqidir...

Dövlət bayrağının məhz sadaladığımız müqəddəslik parametrlərinə görədir ki, Azərbaycan xalqını təmsil edən Prezidentin andiçmə mərasimində o, ilk olaraq Dövlət bayrağı önündə diz çöküb onu öpür, sonra isə ölkə Konstitusiyasına və müqəddəs «Qurani-Şərif»ə əl basaraq aşağıdakı məzmununda and içir: «Azərbaycan Respublikası Prezidentinin səlahiyyətlərini həyata keçirərkən, Azərbaycan Respublikasının Konstitusiyasına əməl edəcəyimə, dövlətin müstəqilliyini və ərazi bütövlüyünü qoruyacağıma, xalqa ləyaqətlə xidmət edəcəyimə and içirəm» (Azərbaycan Respublikasının Konstitusiyası, 103-cü maddə).

Bu o deməkdir ki, ölkə Prezidenti millətimizin, xalqımızın, dövlətimizin müstəqillik və azadlığının, şərəf və ləyaqətinin, ərazi bütövlüyü və milli birliyinin simvolu olan Dövlət bayrağı – üçrəngli milli bayrağımıza təzim etməklə əslində Azərbaycan dövlətinə, onun xalqına, bütün vətəndaşlarına və dünya azərbaycanlılarına hörmət və ehtiramını ifadə etmiş olur. Heç təsadüfi deyildir ki, hərbi andiçmə mərasimləri də dövlət bayrağı önündə həyata keçirilir...

Bütün bunlar onu göstərir ki, Azərbaycanın dövlət müstəqilliyinin müqəddəs simvolu olan Dövlət bayrağına hörmət və ehtiram, milli bayrağa millət sevgisi və vətəndaş sayğısı hər bir azərbaycanlının, hər bir Azərbaycan vətəndaşının, hər bir uşağın, məktəblinin, şagirdin, tələbənin həyat ideali, milli fəxarəti məramına, Vətən qayğısına, millət duyğusuna çevrilməlidir. Bu mənada Ümummilli lider Heydər Əliyevin aşağıdakı müdrik kəlamı hamıda Dövlət bayrağına yeni münasibətin formalaşdırılmasının aydın proqramını verir: *“Azərbaycanın bayrağı sadəcə bayraq deyil. O, bizim dövlətçiliyimizin, müstəqilliyimizin rəmzidir ... Bu bizim müstəqil dövlətimizin rəmzidir... Ona görə də, gərək hər bir Azərbaycan vətəndaşı, xüsusən gənc nəsil bunu dərk etsin, qiymətləndirsin. Onda bayrağa olan məhəbbət eyni zamanda Vətənə, xalqa, dövlətə olan məhəbbətə bərabər olsun. Gərək hər bir evdə Azərbaycan dövlətinin bayrağı olsun, hər bir ailə Azərbaycan bayrağına itaət etsin. Bu bayraq tək rəsmi yerlərdə yox, idarələrdə, küçələrdə, saraylarda, məktəblərdə yox, gərək hər bir ailənin həyatının əziz bir hissəsi olsun.”*

Azərbaycan Respublikasının Dövlət bayrağı – üçrəngli zolaq üzərində ağ rəngli aypara və səkkizguşəli ulduz təsviri olan milli bayrağımız 1918-1920-ci illərdə mövcud olmuş (28.05.1918-27.04.1920) Azərbaycan Xalq Cümhuriyyəti dövründə yaradılmış milli dövlətçilik atributlarından biridir. Tarixdən məlumdur ki, 1918-ci il mayın 28-də Azərbaycanın Milli Şurası Tiflisdə Azərbaycanın İstiqlal Bəyannaməsini qəbul edərək onun müstəqilliyini bütün dünyaya bəyan etdi. O zaman Bakı şəhəri bolşevik-daşnak qruplaşmasından ibarət olan Bakı Xalq Komissarları Soveti adlanan



Azərbaycan Respublikası Prezidentinin İşlər İdarəsinin
PREZİDENT KİTABXANASI

antiazərbaycan xuntanın əlində olduğu üçün Azərbaycan Xalq Cümhuriyyətinin ilk Milli Hökuməti və Milli Şurası 1918-ci il iyunun 16-da Gəncəyə köçdü.

Azərbaycanın müstəqilliyi və azadlığı uğrunda çox çətin şəraitdə mübarizəyə başlayan müvəqqəti milli hökumətin fəaliyyətinin Gəncə dövrünün ilk günləri milli dövlətçiliyimiz üçün çox əhəmiyyətli bir sıra qərarların (əslində qanunların), o sıradan, Azərbaycanda hərbi vəziyyət elan edilməsi (19 iyun 1918-ci il), Azərbaycan Milli Ordusunun (Korpusunun) yaradılması (26 iyun 1918-ci il), Azərbaycanın dilinin dövlət dili elan olunması (27 iyun 1918-ci il), nəhayət, Azərbaycan Xalq Cümhuriyyətinin dövlət bayrağının təsdiq edilməsi (21 iyun 1918-ci il) haqqında qərarların qəbul edilməsi ilə tarixi yaddaşımıza daxil olmuşdur...

Tarixi reallıq belədir ki, Fətəli Xan Xoyskinin rəhbərlik etdiyi Azərbaycanın Müvəqqəti hökumətinin 21



iyun 1918-ci il tarixli qərarı ilə üzərində ağ rəngli aypara və səkkizguşəli ulduz təsviri olan qırmızı rəngli bayraq Azərbaycan Xalq Cümhuriyyətinin dövlət bayrağı kimi qəbul edildi. Bu bayraq Osmanlı İmperatorluğunun XVIII əsrin sonundan XIX əsrin 50-ci illərində mövcud olmuş üzərində ağ rəngli aypara və səkkizguşəli ulduz təsviri olan qırmızı rəngli dövlət bayrağından ibarət idi. O dövrdə bəziləri bu bayrağın qəbulunun Azərbaycanın türk dünyasının bir parçası olduğu mənasını ifadə etdiyini düşünürdülər. Osmanlı İmperatorluğunun əski

bayrağının gənc Azərbaycan Cümhuriyyətinin dövlət bayrağı kimi qəbul edilməsi, şübhəsiz, o zaman Gəncədə yaranmış tarixi-siyasi və hərbi vəziyyətin təsiri kimi qiymətləndirilə bilər. Sonrakı tarixi hadisələr, xüsusən

ВЫПИСКА
изъ журнала постановлений Правительства Азербайджана отъ
9-го Ноября 1918 г.

СЛУШАЛИ:
Докладъ Председателя Совѣта
Министровъ о національ-
номъ флагѣ. -

ПОСТАНОВИЛИ:
Национальнымъ флагомъ при-
знать флагъ, состоящій изъ зеле-
наго, краснаго и голубого цвѣ-
товъ съ бѣлымъ полумѣсяцемъ и
восьмигранной звѣздой. -

Съ подлиннымъ вѣрио:
Дѣлопроизводитель *Сегин РВЗ*

Настоящая выписка препровождается Г. Министру
Юстиціи для свѣдѣнія.
Ноября " 4 " дня 1918 г.
гор. Баку.

Секретарь Правительства *Мелла*
Дѣлопроизводитель *Сегин РВЗ*

№ 2248.

həmin bayraqdan az sonra imtina edilməsi və onun yerinə yeni üçrəngli milli bayrağımızın qəbul edilməsi bu fikri söyləməyə əsas verir. Belə ki, 1918-ci il sentyabrın 15-də türklərdən və azərbaycanlılardan təşkil olunmuş xilaskar missiyalı Qafqaz İslam Ordusunun köməyi ilə Bakı düşmənlərdən azad olunur, üç gün sonra Azərbaycan hökuməti Gəncədən Bakıya köçür, Bakı Şəhəri Azərbaycan Xalq Cümhuriyyətinin paytaxtı elan edilir. Azərbaycan milli hökuməti dövlət quruculuğu sahəsində başladığı möhtəşəm tədbirlərini genişləndirmək və inkişaf etdirmək imkanı qazanır. Lakin Birinci Dünya müharibəsində məğlub olmuş Osmanlı İmperatorluğu Mudros müqaviləsinə (30 oktyabr 1918-ci il) görə öz qoşunlarını Azərbaycandan geri çəkmək məcburiyyətində qalır, İngilis ordusunun komandanı general V.Tomsonun rəhbərliyi ilə müttəfiq dövlətlərin qoşunları isə Bakıya daxil olur.

Belə bir mürəkkəb və gərgin tarixi şəraitə baxmayaraq, Azərbaycan Xalq Cümhuriyyəti Nazirlər Şurası 1918-ci il noyabrın 9-da hökumətin başçısı Fətəli Xan Xoyskinin məruzəsi əsasında Azərbaycanın yeni üçrəngli - mavi, qırmızı, yaşıl zolaqlardan ibarət və üzərində ağ rəngli aypara və səkkizguşəli ulduz təsviri olan milli bayrağının təsdiq edilməsi haqqında qərar qəbul edir.

Bu gün Azərbaycan Respublikası üzərində dalğalanan müqəddəs dövlət bayrağımız - milli bayrağımız ilk dəfə 1918-ci il noyabrın 9-da Bakıda, Azərbaycan Xalq Cümhuriyyəti Nazirlər Şurasının yerləşdiyi binada (İndiki Azərbaycan Dövlət Neft Şirkətinin yerləşdiyi, o zamankı neft milyonçusu, məşhur müğənni Seyid Mirbabayevin mülkündə) qəbul edilmiş və qaldırılmışdır. Hər il 9 noyabr günü üçrəngli milli bayrağımızın yaranması günü kimi xatırlanmalıdır.

Azərbaycan bayrağının tarixində ən şərəfli, yaddaqalan günlərdən biri 7 dekabr 1918-ci ildə Şərqdə və Türk-İslam dünyasında ilk demokratik, dünyəvi dövlət olan Azərbaycan Xalq Cümhuriyyəti Parlamentinin açılışı zamanı olmuş, milli bayrağımız Parlament binası (böyük mesenat və milyonçu Hacı Zeynalabdin Tağıyevin Qız məktəbinin, indiki Əlyazmalar İnstitutunun binasında) üzərində qaldırılmışdır. Belə ki, Azərbaycan Xalq Cümhuriyyətinin ilk Parlamentinin (Məclisi-Məbusanının) birinci iclasını açan Azərbaycan Milli Şurasının sədri M.Ə. Rəsulzadə üçrəngli milli bayrağımıza xitabən, onun əbədi olaraq başlarımız üzərində yüksələcəyinə sonsuz inamını ifadə edərək demişdi: «Müstəqil Azərbaycana təmsil edən o üç boyalı bayraq Şurayı-Milli qaldırmış, türk hürriyyəti, islam mədəniyyəti və müasir Avropa iqtidari-əhraranəsini təmsil edən bu üç boyalı bayraq daima başlarımızın üstündə ehtizaz edəcəkdir. Bir dəfə qaldırılmış bayraq bir daha enməyəcəkdir. Mən buna iman edirəm. Mənim bu imanımı millətlərin qəlbində doğmuş olan əməl günəşi işıqlandırır. Bu günəş bir daha üful etməyəcəkdir...»

Lakin çox təəssüf ki, sonrakı tarixi-siyasi proseslər Azərbaycanın müstəqilliyini qoruyub saxlamağa, üçrəngli milli bayrağımızın başlarımız üzərində əbədi dalğalanmasını təmin etməyə imkan vermədi. Daxili ziddiyyətlər, partiyalararası mübarizələr və xarici müdaxilə – Sovet Rusiyasının XI Qızıl ordusunun Azərbaycana işğalı nəticəsində «İnsanlara hürriyyət, millətlərə istiqlal» amalı ilə yaradılan Azərbaycan Xalq Cümhuriyyəti devrildi, süqut etdi və həmin Cümhuriyyətin müqəddəs idealının – müstəqilliyinin rəmzi olan üçrəngli milli bayrağımız 1920-ci il mayın 3-də Azərbaycan Parlamentinin binası üzərindən endirildi...

Azərbaycan SSR-in bayraqları

1920-ci il aprelin 28-də Bakıda Sovet hakimiyyəti quruldu və Azərbaycan İctimai Şuralar Cümhuriyyəti (Azərbaycan SSR) elan olundu. Sovet bayrağınaslarının fikrincə, ilk dövrlərdə inqilabi al bayraqlarla yanaşı, bayrağın sapına yönəlmiş yuxarı sol küncündə ağ beşguşəli ulduz və ağ aypara təsvirli al bayraqlardan da istifadə olunurdu. Məsələn, 1921-ci ildə Bakıda buraxılmış plakatda belə bayraq təsvir olunmuşdu.



Lakin Sovet hakimiyyətinin ilk illərində Azərbaycan özünün dövlət atributlarını Sovet Rusiyasının atributlarına uyğunlaşdırmaq məcburiyyətində qalmışdı.

1921-ci ilin may ayında RSFSR-in Konstitusiyasına uyğunlaşdırılmış şəkildə Sovet Azərbaycanının ilk Konstitusiyası (Əsas Qanun) qəbul edilmişdi.. 104-cü maddədə dövlət bayrağının təsviri verilir: " Azərbaycan İctimai Şuralar Cümhuriyyətinin ticarət, dəniz və hərbi bayrağı al qumaş parçadan ibarətdir, onun sol küncündə, bayraq sapı tərəfdə yaşıl fon üzərində qızılı "AİŞC" və ya "Azərbaycan İctimai Şuralar Cümhuriyyəti" yazısı yerləşdirilmişdir. "



Yuxarıda verilən təsvir RSFSR-in 1918-ci il Konstitusiyasında verilmiş RSFSR bayrağının təsvirini eyniliklə təkrar edirdi.



Fərqli cəhət bundan ibarət idi ki, RSFSR bayrağında yazılı sahə qırmızı idi, Azərbaycan SSR-in bayrağında isə yaşıl verilmişdi, respublikaların adlarının abreviaturaları da həmin qaydada seçilirdi.

1921-ci Azərbaycan SSR-in dövlət dili əsasında türk dili, əlifbası isə ərəb əlifbası idi, odur ki, "AİŞC." abreviaturası da ərəb əlifbası ilə türk dilində verilmişdi.

1922-ci ilin dekabrın 30-da SSRİ-ni tərkibinə daxil olduqdan sonra öz müstəqilliyini de fakto itirən Azərbaycan SSR MİK (Mərkəzi İcraiyyə Komitəsi) yeni latın qrafikalı əlifbanın (yeni əlifba adlanan) ərəb əlifbası əsasında olan köhnə əlifbası ilə eyni hüquqa malik olması barədə dekret qəbul etdi. Bu amil bayrağın təsvirinə də öz təsirini göstərmiş oldu, yəni "A.S.S.R" abreviaturası həm latın, həm ərəb əlifbası ilə verildi.



1924-cü il dekabrın 8-də Azərbaycan SSR MİK-in dördüncü çağırış üçüncü sessiyası Azərbaycan SSR Konstitusiyasının (Əsas Qanun) yeni redaksiyasını qəbul etdi. Azərbaycan SSR Sovetlər Qurultayı 1925-ci il martın 14-də onu təsdiq etdi. Konstitusiyanın (Əsas Qanun) yeni redaksiyasının 104-cü maddəsində dövlət bayrağı aşağıdakı qaydada təsvir edilirdi:

"AİŞC-nin dövlət bayrağı 2:1 nisbətdə olan al (qırmızı) qumaşdan ibarətdir. Yuxarı sol küncündə, bayraq sapı tərəfdə radiusu bayraq eninin $\frac{1}{6}$ -nə bərabər olan ölçüdə qızılı oraq və çəkiç yerləşdirilib; onun üzərində şiş ucları sağ tərəfə yönəlmiş qızıl aypara və qızılı xətlə haşiyələnmiş qırmızı beşguşəli ulduz yerləşdirilib; aypanın diametri bayraq eninin $\frac{1}{10}$ -nə bərabərdir, oraq və çəkiçdən sağda yeni və əski türk əlifbası ilə "A.İ.Ş.C" yazısı verilib.

20-ci illərin axırında rus dilindəki "социалистическая" sözü əvvəlki tək "ictimai" kimi deyil, "sosialist" kimi tərcümə edilməyə başlandı. Bununla bağlı bayraq üzərindəki abreviatura yazısında da düzəlişlər edildi.



Azərbaycan SSR MİK-nin 1929-cu il 1 yanvar tarixli qərarı ilə latın əlifbasına keçid başa çatdı, ona uyğun olaraq Konstitusiyanın (Əsas Qanun) 104-cü maddəsindən "və əski" sözləri çıxarıldı. 1930-cu ildən başlayaraq Azərbaycan SSR-in bayrağı üzərində "ASSR" abreviaturası yalnız latın əlifbası ilə verilməyə başladı. Bu qayda VII Ümumazərbaycan Sovetlər Qurultayının 1931-ci il fevralın 14-də qəbul etdiyi Azərbaycan SSR-in Konstitusiyasının (Əsas Qanun) yeni redaksiyasında təsbit edildi.

1937-ci il Konstitusiyasının 152-ci maddəsində isə dövlət bayrağının təsviri belə ifadə edilmişdi: "Azərbaycan Sovet Sosialist Respublikasının dövlət bayrağı, sol bucağında, bayraq ağacı yanında yuxarıda

qızılla oraq və çəkcik çəkilmiş və üstündə Azərbaycan dilində "Az SSR" sözləri yazılmış qırmızı qumaşdan ibarətdir."



1939-cu il 11 iyul tarixdə qəbul edilmiş "Azərbaycan əlifbasının latın əlifbasından rus əlifbasına keçməsi" haqqında Azərbaycan SSR-in Qanununa uyğun olaraq 1940-cı il yanvarın 1-dən Azərbaycan əlifbası latın əlifbasından rus əlifbasına keçirildi. Azərbaycan SSR Ali Soveti Rəyasət Heyətinin 1940-cı il 20 mart



tarixli fərmanı ilə Azərbaycan SSR Dövlət bayrağı üzərində "Az. SSR" abreviaturası yeni əlifba ilə təsvir edildi.

Azərbaycan SSR Ali Soveti Rəyasət Heyətinin 1952-ci il 7 oktyabr tarixli Fərmanı ilə Azərbaycan SSR xalq rəssamı, əməkdar incəsənət xadimi, Azərbaycan Dövlət İncəsənət Muzeyinin direktoru K.M. Kazımzadənin layihəsi əsasında Azərbaycan SSR-in yeni Dövlət bayrağı təsdiq olundu və onun təsviri Azərbaycan SSR-in 1953-cü il 18 avqust tarixli Qanunu ilə Azərbaycan SSR Konstitusiyasının (Əsas Qanun) 152-ci maddəsinə daxil edildi:

"Azərbaycan Sovet Sosialist Respublikasının Dövlət bayrağı iki üfqi yerləşən rəngli zolaqlardan ibarətdir: qırmızı rəngli üst zolaq bayrağın eninin $\frac{3}{4}$ -nə bərabər ölçüdədir, göy rəngli alt zolaq bayrağın eninin $\frac{1}{4}$ -nə bərabər ölçüdədir, qırmızı zolağın yuxarı sol küncündə bayraq sapı tərəfdə qızıllı oraq və çəkcik, onlardan yuxarıda qızıllı xətlə haşiyələnmiş qırmızı beşguşəli ulduz yerləşdirilib. Eninin uzununa nisbəti 1:2-dir.



1956-cı il may ayının 5-də Azərbaycan SSR Ali Soveti Rəyasət

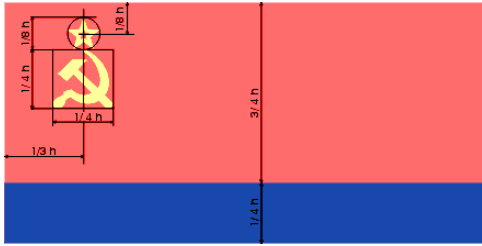

Heyətinin Fərmanı ilə "Azərbaycan Sovet Sosialist Respublikasının Dövlət bayrağı haqqında Əsasnamə" təsdiq edildi. Burada bayraq üzərində oraq, çəkcik və ulduzun mövqelərini təkrarlayan və onların dəqiqləşdirilmiş təsvirləri aşağıdakı kimi verilirdi: "...Oraq və çəkcik tərəfi bayraq eninin $\frac{1}{4}$ -nə bərabər olan kvadratın içərisinə yerləşdirilir. Orağın şiş ucluğu kvadratın üst tərəfinin ortasına düşür, orağın və çəkcikin dəstəkləri kvadratın alt küncələrinə dirənir. Çəkcikin dəstəyi ilə bir yerdə uzunluğu kvadratın diaqonalının uzunluğunun $\frac{3}{4}$ -ni təşkil edir. Beşguşəli ulduz kvadratın yuxarı tərəfinə bitişik

diametri bayraq eninin $\frac{1}{8}$ -nə bərabər olan çevrəyə yerləşdirilir. Ulduzu, orağı və çəkcici ortadan bölən şaquli ox bayraq sapından bayraq eninin $\frac{1}{3}$ -i qədər məsafədə yerləşir.

Bayrağın yuxarı kənarından ulduzun mərkəzinə qədər məsafə bayraq eninin $\frac{1}{8}$ -i qədərdir..."

Bu dəyişikliklərin nəticəsində oraq və çəkcik təsvirlərinin ölçüsü SSRİ Dövlət bayrağı üzərindəki təsvirlərlə uyğunlaşdırılmış, yəni kiçildilmişdir, 1952-1956-cı illərdəkinə nisbətən bayrağın sapından bir az uzaqlaşdırıldı.

Azərbaycan SSR Ali Soveti Rəyasət Heyətinin 1981-ci il 16 mart tarixli fərmanı ilə təsdiq olunmuş "Azərbaycan SSR Dövlət bayrağı haqqında Əsasnamə"nin yeni redaksiyasında Azərbaycan SSR Dövlət bayrağının təsviri 1956-cı ildəki təsviri ilə müqayisədə dəyişilməz qalmış, lakin bayraq haqqında Əsasnaməyə əlavədə Azərbaycan SSR Dövlət bayrağının əks tərəfinin rəsmi təsdiq olunmuşdu, buradan oraq, çəkcik və ulduz təsvirləri çıxarılmışdı. SSRİ, müttəfiq və muxtar respublikalar üçün bu qayda həmin dövrdə təsbit olunmuşdu.



5 fevral 1991-ci il tarixli Azərbaycan Respublikasının Dövlət bayrağı haqqında Qanunu ilə Azərbaycan Respublikasının Dövlət bayrağının yeni təsviri təsdiq edilmişdir.

Mətnin hazırlanmasında <http://www.vexillographia.ru/azerbaj/index.htm> saytında yerləşdirilən materiallardan istifadə edilmişdir.

Üçrəngli bayrağın yenidən bərpası.

Azərbaycan Xalq Cümhuriyyətinin süqutundan sonrakı tarixi hadisələr və proseslər göstərdi ki, kommunist-sovet rejiminin hər cür təzyiq və məhdudiyətlərinə baxmayaraq, Azərbaycan xalqını, Azərbaycan gəncliyini milli azadlıq, müstəqillik, istiqlal idealları və arzuları heç vaxt tərk etməmişdir. Azərbaycan Xalq Cümhuriyyətini «milli sərvətimiz, tariximizin parlaq səhifəsi» kimi dəyərləndirən ümummilli lider Heydər Əliyevin böyük müdrikliklə dediyi kimi, «Azərbaycan Demokratik Respublikası ilk dəfə milli azadlıq, müstəqillik toxumlarını bütün Azərbaycana səpdi. Bu toxumlar uzun müddətdən sonra cücərdi, boy atdı və nəhayət, 1991-ci ildə Azərbaycan yenidən öz dövlət müstəqilliyini əldə etdi».

Lakin Azərbaycan Respublikasının müstəqillik əldə etməsindən xeyli əvvəl, Azərbaycan Xalq Cümhuriyyətinin 1920-ci il mayın 3-də azadlıqsevər xalqımızın qəlbinə endirilmiş müqəddəs istiqlal rəmzi – üçrəngli milli, dövlət bayrağımız 70 il sonra 1990-cı il noyabrın 17-də qədim Azərbaycan diyarı Naxçıvanda XX əsrin böyük siyasətçisi və dövlət xadimi Heydər Əliyevin təşəbbüsü və rəhbərliyi ilə Naxçıvan Muxtar Respublikasının dövlət bayrağı kimi qəbul edilərək yüksəklərə qaldırıldı.

Naxçıvan Muxtar Respublikası Ali Məclisinin vəsətəti və tələbi ilə 1991-ci il fevralın 5-də Azərbaycan Respublikası Ali Soveti «Azərbaycan Respublikasının Dövlət bayrağı haqqında Azərbaycan Respublikasının Qanunu»nu qəbul etdi. Bu Konstitusiyaya Qanunu ilə (05.02.91, № 217-XII) ilə üçrəngli milli bayrağımız Azərbaycan Respublikasının Dövlət bayrağı kimi təsdiq edildi və bu müqəddəs istiqlal rəmzimiz bütün Azərbaycan üzərində dalğalanmağa başladı...

Az müddətdən sonra «Azərbaycan Respublikasının Dövlət müstəqilliyi haqqında Konstitusiyaya Aktı» (18 oktyabr 1991-ci il) ilə Azərbaycan Respublikası özünün dövlət müstəqilliyini elan etdi. İlk olaraq Türkiyə Cümhuriyyəti ölkəmizin müstəqilliyini tanıdı. Böyük öndər Qazi Mustafa Kamal Atatürkün vaxtilə söylədiyi «Azərbaycan bayrağının Türkiyə bayrağı yanında Türkiyə səmasında dalğalanmasını görmək bütün millətimiz üçün böyük bir bayramdır» sözləri artıq həqiqətə çevrildi... İndi təkə Türkiyənin deyil, dünyanın bir çox dövlətlərinin səmasında ölkəmizin səfirlikləri üzərində Azərbaycan bayrağı – müstəqilliyimizin müqəddəs rəmzi dalğalanır...

Bu da sevindirici haldır ki, Azərbaycan Respublikası 1992-ci il martın 2-də Birləşmiş Millətlər Təşkilatının üzvlüyünə qəbul edildi və həmin təşkilatın Nyu-Yorkdakı iqamətgahının qarşısında dünyanın 180-dən artıq müstəqil dövlətinin bayraqları ilə bir sırada Azərbaycan Bayrağı da dalğalanmaqdadır. Azərbaycan Respublikası bu gün üçrəngli milli, dövlət bayrağımız altında müstəqillik yolları ilə inamla irəliləyir.

Bayrağın üzərindəki simvolların məna və funksiyaları

Azərbaycan Respublikası Konstitusiyasının 23-cü maddəsinin 2-ci bəndində deyilir: «Azərbaycan Respublikasının dövlət bayrağı bərabər enli üç üfüqi zolaqdan ibarətdir. Yuxarı zolaq mavi, orta zolaq qırmızı, aşağı zolaq yaşıl rəngdədir və qırmızı zolağın ortasında bayrağın hər iki üzündə ağ rəngli aypara ilə səkkizguşəli ulduz təsvir edilmişdir. Bayrağın eninin uzunluğuna nisbəti 1:2 dir».

Göründüyü kimi, Konstitusiyaya görə dövlət bayrağımızdakı əsas simvollar bərabər ölçülü mavi, qırmızı, yaşıl rəngli zolaqlardan, qırmızı zolağın hər iki üzündə ağ rəngli aypara və ağ rəngli səkkizguşəli ulduz təsvirindən ibarətdir. Hər bir simvolun özünəməxsus tarixi-siyasi, mədəni amillərlə bağlı olan məna və funksiyası vardır. Bayraq, onun mənşəyi, tarixi təkamülü və müasir vəziyyəti, bayraqda əks olunan simvolların məna və funksiyası, bayrağın qaldırılma və endirilmə mexanizmi və s. bu kimi sosial-siyasi, milli-mədəni, mədəni-tarixi və ideoloji məsələlərin şərhilə veksilologiya elmi məşğul olur. Həmin elmin son nailiyyətlərinə görə, ən qədim bayraq b.e. əvvəl üçüncü minilliyə aid olub, 1972-ci ildə İranda tapılmışdır. Həmin bayraq üzərində müxtəlif heyvan rəsmləri əks olunmuşdur ki, bu rəsmlər qədim insanların mifik görüşlərini əks etdirən simvollarından ibarətdir. Ümumiyyətlə, hər bir bayraq indi olduğu kimi, tarixən də müəyyən bir millətin (xalqın) və onu təmsil edən dövlətin qüdrətini təcəssüm etdirən atribut sayılmışdır. İstər tarixən, istərsə də müasir mərhələdə mövcud olan dövlət bayraqları rəng palitrası baxımından zənginliyi ilə seçilir. Müasir veksilologiya elminin son məlumatlarına görə, hazırda dünyada mövcud olan dövlət bayraqları içərisində qırmızı rəngli bayraqlar birinci yerdə olub, ümumən mövcud bayraqların üçdə ikisini təşkil edir. Onun ardınca ağ, mavi, qara və yaşıl rəngli bayraqlar gəlir. Bayraqlar rənglərin sayına görə də müxtəlif növlərə ayrılır ki, onlar içərisində üçrəngli bayraqlar bizim üçün daha çox maraq doğurur. Belə bayraqlara **trikolor** («üçrəngli bayraq» mənasında termindir) deyilir. Dünyada ilk trikolor XVI əsrdə Hollandiyada yaradılmışdır ki, həmin bayraq qırmızı, ağ, və mavi rəngli üç üfüqi zolaqdan ibarətdir. Müasir dövrdə bir çox dövlətlərdə mövcud olan trikolorlar holland bayrağından törəmişdir. Məsələn, Rusiya Federasiyasının dövlət bayrağı – trikoloru hələ 1690-cı ildə I Pyotr tərəfindən holland bayrağındakı rənglərin yerdəyişməsi yolu ilə (ağ, mavi və qırmızı rəngli üfüqi zolaqların sıralanması ilə) yaradılmış, 1917-ci ilin noyabrında aradan qaldırılsa da, 1991-ci il dekabrın 26-da yenidən bərpa edilmişdir.

Eyni mənşəli Fransız trikoloru 1789-cu ildə Bastiliyanın alınmasından sonra qəbul edilmişdir. Həmin trikolor başqalarından fərqli olaraq şaquli istiqamətdə olan mavi, ağ və qırmızı rəngli zolaqlardan ibarətdir və hazırda Fransa Respublikasının bayrağındakı üç rəng «azadlıq, bərabərlik və qardaşlıq» prinsiplərinin simvolu kimi qəbul edilmişdir. İtaliya və İrlandiya bayraqları da trikolorlardır.

Lakin həmin bayraqlar eyni mənşəli olsalar da, hər birində eyni rəng çox hallarda müxtəlif mənalar bildirir. Məsələn, 1848-ci ildə yaranmış İrlandiya trikolorundakı yaşıl rəng katoliklərin, narıncı rəng protestantların rəmzi, ağ rəng isə həmin dini təriqətlər arasında sülh və barışıq simvolu kimi çıxış edir.

Vahid mənşəli və əsasən, eyni rənglərin müxtəlif ardıcılıq və istiqamətdə sıralanması ayrı-ayrı xalqlarda özünəməxsus simvolik, rəmzi məna və funksiya daşıyır. Buna təbii baxmaq lazımdır. Çünki hər bir xalqın spesifik milli simvolikası, milli adət-ənənələri, mifik və dini görüşləri onun dövlət rəmzlərində bu və ya başqa şəkildə əks olunur.

Azərbaycan Respublikasının dövlət bayrağı tipoloji baxımdan bayraqların trikolor növünə daxildir. Lakin üçrəngli milli bayrağımız hazırda dünyada mövcud olan trikolorlardan rənglərin düzümü ilə yanaşı, digər simvolların (ağ rəngli aypara və səkkizguşəli ulduz) da olması ilə başqalarından seçilir. Həmçinin milli bayrağımızdakı rənglər yuxarıda haqqında danışılan trikolorlardan fərqli məna və funksiya daşıyırlar. Nəzərə alınmalıdır ki, müxtəlif dövlətlərə məxsus trikolorlardakı eyni rəng müxtəlif məna və funksiya bildirə bilər. Bu mənada Azərbaycan bayrağındakı rənglərin məna və funksiyasını başqa trikolordakı rəngin simvollaşdırdığı məna ilə müqayisə etmək, yaxud eyniləşdirmək olmaz. Çünki müəyyən rəng bir xalqda bir, başqalarında isə tamam başqa mənada ola bilər. Buna görə də bayraqlardakı rənglərin müxtəlif tarixi-siyasi şəraitdə bildirdiyi məna şərti olub, simvolik, rəmzi xarakter daşıyır. Məsələn, Azərbaycan bayrağındakı mavi rəng milli mənşəmizi-türklüyümüzü bildirdiyi halda, Fransa bayrağında «qardaşlıq» simvolunu ifadə edir. Yaxud yaşıl rəng milli bayrağımızda dini mənsubiyyətimizi – islamlığı bildirirsə, İrlandiya trikolorundakı katolik dini təriqətini təcəssüm etdirir və s.

Bu baxımdan Azərbaycanın üçrəngli milli bayrağı - trikolorundakı rəng palitrasının, onun üzərindəki ağ rəngli aypara və səkkizguşəli ulduz təsvirinin məna və funksiyasının şərhində, açıqlanmasında tarixi-siyasi, mədəni-ideoloji faktorların nəzərə alınması çox vacibdir. Çünki Azərbaycan trikolorunun hələ 1918-ci ildə qəbul edilməsini, həmin bayrağın qəbulunu şərtləndirən tarixi-siyasi və mədəni amillərini, xüsusən bayraqda əks olunan milli ideoloji prinsiplərin formalaşması və reallaşması prosesinə aparan milli azadlıq, milli müstəqillik

tarixini nəzərə almadan, onu tarixilik baxımından təhlil etmədən milli bayrağımızdakı rənglərin, eləcə də digər simvolların məna və funksiyalarını gərəyincə açmaq, onları yetərincə düzgün dəyərləndirmək mümkün deyildir.

Lakin bayrağımızdakı rənglər düzümünün və digər simvolların məna açımında çoxsaylı yanlışlıqlara, hətta uydurmalara, fərziyələrə də rast gəlirik. Bu cür müxtəlifliyi aradan qaldırmaq məqsədilə Azərbaycan milli bayrağın yaradanların, həmçinin XX əsrin əvvəllərində, xüsusən 1918-1920-ci illərdə bu məsələ ilə bağlı mülahizələr söyləmiş fikir, sənət və siyasət adamlarının dediklərini yada salmaq və onların işığında məsələnin şərhini vermək daha faydalı və düzgün olardı.

XIX əsrin əvvəllərində Azərbaycanın İran və Rusiya tərəfindən parçalanması, onun şimalının Rusiya əsarəti altına düşməsi nəticəsində nəinki «Azərbaycan» sözü xəritələrdən və tarix kitablarından silinmişdi, hətta azərbaycanlıların milli mənsəbiyyəti unutturulmuş, milli mənlüyü tapdalanmış, milli, dini dəyərlərini – islamı inkişaf etdirmək əvəzinə, süni olaraq sünni-şiə məsələsi ortaya atılmış, nəticədə qədim tarixə, zəngin mədəniyyətə malik olan Azərbaycan türklərinə qarşı mənəvi və fiziki terror, soyqırımlar başlanmışdı. Bu tarixi haqsızlığı və ədalətsizliyi dərinədən duyan Azərbaycan ziyalıları XIX əsrin ikinci yarısından başlayaraq ara-sıra etiraz səslərini yüksəltməyə başlasalar da, bu proses XX əsrin əvvəllərində artıq milli azadlıq və istiqlal mübarizəsinə çevrildi. Azərbaycanın böyük mütəfəkkir insanlarında baş qaldıran milliyyətçilik, istiqlalçılıq, müstəqillik, azadlıq, azərbaycançılıq, müasirlik, Qərbçilik, Şərqçilik ideyalarının sistem xarakter almasında o dövrün mətbuat orqanlarının, xüsusən, «Həyat» qəzetinin, «Molla Nəsrəddin» və «Füyuzat» jurnallarının müstəsna rolu olmuşdur. Azərbaycanda milli istiqlalın oyanışına, milli kökə qayıdıqda, milli mənlük şüurunun dirçəlişində, milliyyətçilik, Qərbçilik ideyalarının intişarında Osmanlı imperiyasında XIX əsrin ortalarından başlanan tənzimat («islahat») hərəkatının, eləcə də, «Dildə, fikirdə, işdə birlik» şüarı ilə türkçülüğü, «üsulicədid məktəbləri» ideyası ilə avropalaşmağı təbliğ edən və 35 il (1883-1918-ci illər) fasiləsiz olaraq Kırmda İsmayıl Qasprıralının (Qasprınskinin) redaktorluğu ilə nəşr edilmiş «Tərcüman» qəzetinin də müsbət təsiri olmuşdur. Dövrün qabaqcıl mətbuatı ətrafında toplaşan fikir, sənət və siyasət adamları milli azadlıq və istiqlal, milli oyanış və qurtuluş, milli əməllərə və soykökünə bağlılıq, milli tərəqqi, milli mənləvi və dini dəyərlərin dirçəlişi, müasir dünya mədəniyyəti və demokratiyasına qovuşmaq, ondan milli təkamüldə yararlanmaq və s. bu kimi ümummilli ideyalar irəli sürür, onları milli istiqlalın və müstəqil Azərbaycan milli ideologiyasının əsas təməl prinsipləri hesab edirdilər.

Bu ideyaları irəli sürən və onun gerçəkləşməsi yolunda milli istiqlal savaşına, milli qurtuluş mücadiləsinə başçılıq edənlər Əli bəy Hüseynzadə (1864-1940), Əhməd bəy Ağaoğlu (Ağayev) (1869-1939), Əlimərdan bəy Topçubaşı (Topçubaşov) (1865-1934), Məmməd Əmin Rəsulzadə (1884-1955) və başqaları idi.

Bu gün müstəqil Azərbaycanın dövlət bayrağındakı üç rəngin ifadə etdiyi və XX əsrin əvvəllərindəki milli istiqlal ideologiyamızın üç təməl prinsipini ifadə edən «Türkçülük, islamçılıq və müasirlik» düsturunun müəllifi görkəmli Azərbaycan mütəfəkkiri Əli bəy Hüseynzadədir.

Həqiqətən, Ə. Hüseynzadə 1905-ci ildə Bakıda ana dilində nəşrə başlayan «Həyat» qəzetində (Ə. Hüseynzadə və Ə. Ağaoğlu qəzetin redaktorları, Ə. Topçubaşı naşiri, H.Z. Tağıyev hamisi idi) hissə-hissə çap olunan və ilk dəfə milli istiqlal mübarizəmizin siyasi proqramını verən «Türklər kimdir və kimlərdən ibarətdir?» adlı çox qiymətli əsərində və bir sıra silsilə məqalələrində «türkləşmək, islamlaşmaq, avropalaşmaq» siyasi-ideoloji modelini irəli sürdü. Onun fikrincə, türkləşmək – milli əməllərin dirçəlməsi, milli dilin, ədəbiyyatın, tarixin və mədəniyyətin yüksəldilməsi, islamlaşmaq – islamda milli dini-əxlaqi və ümumbəşəri dəyərlərin inkişaf etdirilməsi, avropalaşmaq isə öz millətinə xor baxmaq və kafirləşmək deyil, Avropa elm və texnikasının nailiyyətlərini öyrənib onun nəticələrinin öz milli mədəniyyətinin, elminin inkişafına yönəldilməsi, Qərb demokratiyası əməllərindən istifadə olunması deməkdir. Başqa sözlə, Əlibəy Hüseynzadə belə hesab edirdi ki, azərbaycanlıların millət məfkurəsi türkləşmək, dini məfkurəsi islamlaşmaqdırsa, iqtisadi, mədəni, siyasi məfkurəsi avropalaşmaq olmalıdır. Ə. Hüseynzadənin «türkləşmək, islamlaşmaq, avropalaşmaq» milli istiqlal və ideoloji mübarizə prinsipi az sonra böyük türk alimi və ideoloqu Ziya Göyalpın 1913-cü ildə İstanbulda «Türk yurdu» dərgisində çap etdirdiyi «Türkləşmək, islamlaşmaq və müasirləşmək» başlıqlı silsilə məqalələrində geniş və hərtərəfli müdafiə olunur, irəli sürülən ideyalar daha da inkişaf etdirilir.

Lakin Ziya Göyalp həmin modeli («türkləşmək, islamlaşmaq, müasirləşmək») sosioloji baxımdan «Millətini tanı, ümmətini tanı, mədəniyyətini tanı!» anlamını verən «Türk millətindənəm, İslam ümmətindənəm, Batı mədəniyyətindənəm» şəklində formula etmişdir ki, bu əslində Ə. Hüseynzadənin məlum düsturunun sadəcə açılışından ibarət idi.

Əlibəy Hüseynzadə tərəfindən irəli sürülən, Ziya Göyalp tərəfindən əsaslı şəkildə müdafiə edilərək inkişaf etdirilən «türkləşmək, islamlaşmaq və müasirləşmək» modeli sonralar Azərbaycan milli istiqlal mübadiləsinin ideoloqu M.Ə. Rəsulzadə tərəfindən milli azadlıq hərəkatının siyasi ideoloji prinsipi səviyyəsinə qaldırılmış, müstəqil Azərbaycanın istiqlal və azadlıq rəmzi olan üçrəngli milli bayrağımızın yaranması ilə nəticələnmişdir.

Deyilənlərdən aydın olur ki, Azərbaycan bayrağındakı rənglər (mavi, qırmızı, yaşıl) XX əsrin əvvəllərində formalaşmış milli istiqlal mübarizəsinin təməl prinsipləri olan «türkləşmək, islamlaşmaq və müasirləşmək» ideoloji modelinin məna və funksiyasını ifadə edir.

Azərbaycan Xalq Cümhuriyyətinin ilk Parlamentini açan M.Ə. Rəsulzadə müstəqil Azərbaycanı təmsil edən milli bayrağımızdakı üç rəngi «türk hüriyyəti, islam mədəniyyəti və müasir Avropa iqtidari-əhraranəsini» (demokratiyasını) ifadə etdiyini xüsusi olaraq qeyd edirdi. O, başqa bir çıxışında isə deyirdi ki, Azərbaycanın Dövlət bayrağındakı bu üç rəng «Türk milli mədəniyyətinin, müasir Avropa demokratiyasının və islam sivilizasiyasının simvoludur».

Azərbaycanın böyük sənət adamı Üzeyir Hacıbəyov milli bayrağımızdakı rənglərin ifadə etdiyi məna və funksiyadan danışaraq yazırdı: «Azərbaycan Respublikası o zaman bütün Şərqdə (və Avropada) ən demokratik parlament modelinə malik idi və sağlam bir milliyyət fikri və türklük şüuru üzərində qurulmuşdu...Eyni zamanda, Azərbaycan çağdaş bir cəmiyyət qurmağa, Avropa zehniyyəti ilə çalışmağa əzm etmişdir. Bayrağımızın üç rəngi (mavi, qırmızı, yaşıl) bu ümdənin təmsalidir.»

Dahi Üzeyir Hacıbəyov Azərbaycan Xalq Cümhuriyyətinin bir illiyinə həsr olunmuş «Bir yaş» adlı məqaləsində milli bayrağımızdakı rənglərin mənasına toxunaraq deyirdi: «Mavi rəngi türklüyə, yaşıl rəngi islamlığa və al rəngi mədəniyyətə işarə olan bayrağımızın mənai-mənəviyyəsi də budur».

Deməli, Üzeyir Hacıbəyov da milli bayrağımızdakı rənglərin (mavi, qırmızı, yaşıl) milliyyətçilik-türkcülük, çağdaşlıq-Avropa demokratiyası, şərqçilik-islamıq mənalarını bildirdiyini təsdiqləmişdir. O, «Azərbaycan» qəzetində Azərbaycan Cümhuriyyətinin Parlamentinin açılışından söz açaraq «Məmməd Əminin nitqi iftixarlığında (giriş nitqində) bu üç rəngin «türkləşmək, islamlaşmaq və müasirləşmək» amali-ələmətindən ibarət olduğunu» yazırdı.

Azərbaycan Xalq Cümhuriyyəti dövründə milli bayrağımıza çoxsaylı şerilər həsr olunmuş, bayraqdakı simvolların ifadə etdiyi mənaların obrazlı şəkildə açılışına cəhdlər edilmişdir.

İlk mənbə və tarixi qaynaqlar əsasında deyilənlər bir daha təsdiq edir ki, Azərbaycan Xalq Cümhuriyyətinin milli bayrağı kimi hələ 1918-ci ildə qəbul edilmiş bugünkü müstəqil Azərbaycan Respublikasının üçrəngli dövlət bayrağındakı mavi rəng: milliyyətçiliyi – türklüyümüzü; qırmızı rəng: müasirliyi – demokratiya və azadlığı; yaşıl rəng isə: islam sivilizasiyasını – müsəlmanlığı ifadə edir.

* * *

Azərbaycan Respublikasının Dövlət bayrağındakı simvolların biri də bayraqdakı qırmızı zolağın hər iki üzündə təsviri olan ağ rəngli aypara və ağ rəngli səkkizguşəli ulduzdur.

Qırmızı zolaq üstündəki bu rəmzlər Azərbaycan Xalq Cümhuriyyəti hökumətinin Gəncədə qəbul etdiyi (21 iyun 1918-ci il) qırmızı rəngli, üstündə ağ rəngli aypara və səkkizguşəli ulduz təsviri olan dövlət bayrağının üçrəngli milli bayrağımızda kiçildilmiş formasından ibarətdir. Başqa sözlə, ağ rəngli aypara və səkkizguşəli ulduz simvolu Azərbaycan bayrağına əski Osmanlı imperatorluğunun bayrağından hazır şəkildə alınmışdır.

Bu simvolların, xüsusən səkkizguşəli ulduzun məna və funksiyası barədə müxtəlif fikirlər mövcuddur. Bəziləri səkkizguşəli ulduzun Azərbaycandakı millətlərin sayını bildirdiyini iddia edirlər ki, bu fikir əsassızdır. Çünki, əvvəla, Azərbaycanda yaşayan millətlərin sayı səkkiz deyil, çoxdur. İkincisi, bu simvol Azərbaycan bayrağına hazır şəkildə gətirilib. Üçüncüsü, bu rəmzin Şərq xalqlarında, o sıradan türk xalqlarında 3 min illik tarixi var və s.

Türk xalqlarında, eləcə də digər Şərq xalqlarında ayparanın tarixi kökləri çox qədimlərə gedib çıxır. Türkiyə tarixçisi Fevzi Kurtoğlu bu məsələdən danışarkən yazır ki, «hilal (aypara) 5000 il bundan əvvəl Orta Asiyadan ön Asiyaya köç etmiş şumerlər, eləcə də qədim türklər tərəfindən istifadə edilmişdir. Ayparanın türk heraldikasında istifadə olunması nə Sultan Osman Qazinin məşhur röyasından, nə də Sultan Mehmed Fatehin İstanbulu fəthindən başlar. Bunun köklərini dərinlərdə aramaq lazımdır. Hilal (aypara) türk millətinin tarixi qədər əskidir...»

Araşdırmalar göstərir ki, aypara şəklində rəmzləşdirilən ay bir çox qədim Şərq xalqlarında, o cümlədən əski türklərdə müqəddəs sayılır, ona sitayiş edilirdi...

Səkkizguşəli ulduz simvolunun da tarixi də çox qədimlərlə, əski inamlarla, mifik görüşlərlə bağlıdır. Qədim türklər Günəşə və Aya sitayiş edər, çadırlarının qapısını Günəş doğan səmtə doğru qoyardılar. Əski türklərin dini, mifik görüşlərindən danışarkən türk alimi Bahəddin Ögəl doğru olaraq yazır ki, qədim türklərin dini görüşlərində Göy və Günəş birinci dərəcəli yer tuturdu. Sonralar maniçilik (maniheizm) dinini qəbul edən türklər Ay kultuna da üstünlük verdilər. Beləliklə, Göy, Ay və Günəş kultları qədim türklərdə müqəddəs sayılırdı. Əvvəllər türklər Tanrıya «Göy Tanrı» dedikləri halda, maniheizmin qəbulundan sonra «Ay-Tanrı» deməyə başladılar. Sonralar türk mifoloji düşüncəsinə görə, Günəş-Ana, Ay-Ata şəklində ifadə edilərək Ayın «erkək», Günəşin «dişi» anlamında simvolizə olunduğunu görürük.

Maraqlıdır ki, Hun imperatoru Metenin Çin İmperatoruna göndərdiyi məktubda belə bir cümlə var: «Göy və Yer in doğurduğu, Günəş və Ayın taxta keçirdiyi Türk xanlarının Böyük Kutu ehtiramla Çin İmperatorundan rica edər...»

Bu ifadələr də göstərir ki, qədim türklərdə Ay və Günəş kultu, onlara sitayiş və tapınma geniş yayılmışdı. Əgər tarixşünaslıqda qədim türklərlə şumerlilər arasında mədəni əlaqələrin, hətta qohumluğun da istisna olunmadığını, eləcə də hər iki qədim etnosun eyni arealda (Mərkəzi və Ön Asiyada) əsrlərlə kontaktda olmalarını nəzərə alsaq, belə bir ehtimal irəli sürmək mümkündür ki, qədim türklərdə mövcud olmuş Ay və Günəş kultları eynən şumerlilərə, həmçinin sonralar şumerlilərin Orta Asiyadan köç etdikləri Ön Asiyadakı xalqlara da keçmişdir. Beləliklə, Ay və Günəş kultu bir çox qədim Şərqi xalqlarında geniş yayılmışdır. Şübhəsiz, qədim şumer abidələrində əks olunmuş ay və səkkizguşəli ulduz («Günəş» anlamında) simvolu əski türk və şumerlilərin Ay və Günəşə olan inamlarının nəticəsi kimi yozulmalıdır. Osmanlı İmperatorluğunun ağ rəngli ayparalı qırmızı bayrağına XVIII əsrin sonunda əlavə edilən və XIX əsrin ortalarında beşguşəli ulduzla əvəz edilən səkkizguşəli ulduz simvolu məhz qədim inamın Ay və Günəş kultlarına tapınmanın nəticəsi idi. Sözsüz, onun sonralar öz yerini müasirlik simvolu hesab edilən 5 guşəli ulduza təhvil verməsi faktı da səkkizguşəli ulduzun (günəşin) qədimliyini sübut edir...

Ay və Günəş kultu qədim azərbaycanlılar arasında da geniş yayılmışdır. Azərbaycanda Aya və Günəşə sitayişlə bağlı arxeoloji abidələrdə, eləcə də xalçalar üzərində günəşin simvolu olan səkkizguşəli ulduz təsvirlərinin mövcudluğu göstərir ki, xalqımızın dini, mifiki görüşlərində Ay və Günəşin müqəddəsliyi və ona sitayiş, inam və tapınma çox qədimlərlə, əski çağlarla səsleşir. Azərbaycan xalqının maddi mədəniyyətinin şah əsəri olan Qobustan qayaüstü rəsmlərində də səkkizguşəli ulduz təsvirlərinə gen-bol rast gəlinir. Beləliklə, Azərbaycan bayrağında olan və əski Osmanlı İmperatorluğu bayrağından alınmış ay və səkkizguşəli ulduz təsviri qədim inamlarla bağlı olub, biri Ayın, digəri isə Günəşin simvoludur. Müasir heraldika sənətində də günəşin bayraqlarda səkkiz, yaxud on iki şüalı verilməsi halları geniş yayılmışdır.

Beləliklə, Azərbaycan bayrağında əks olunan simvolların təhlili göstərir ki, mavi rəng türklüyü, qırmızı rəng müasirliyi, yaşıl rəng islahatı, aypara və səkkizguşəli ulduz isə qədim inamlarla bağlı olub Ay və Günəşi bildirməyə xidmət edir.

Qeyd: Azərbaycan Xalq Cümhuriyyəti dövrünün bayraqları haqqında materialların hazırlanmasında Misir Mərdanov və Əsgər Quliyevin müəllifləri olduqları “Azərbaycan Respublikasının dövlət rəmzləri” (Bakı, 2001) və İqrar Əliyev və Elmar Məhərrəmovun müəllifləri olduqları “Azərbaycan Respublikasının dövlət rəmzləri” (Bakı, 2008) kitablarından istifadə edilmişdir.

Azərbaycan bayrağına dair sənədlər

**Azərbaycan Xalq Cümhuriyyəti Nazirlər Şurasının
Dövlət bayrağı haqqında qərarı
(21 iyun 1918-ci il)**

Gəncə şəhəri

* * *

**П о с т а н о в л е н и е
об установлении государственного
флага Азербайджанской Республики**

21 июня 1918 г.,

г. Гянджа

Признать флагом Азербайджана флаг, изготовленный из красной материи с изображением белого полумесяца и белой восьмигранной звезды на красном фоне.

*(Mənbə: Азербайджанская Демократическая Республика (1918-1920).
Законодательные акты (Сборник документов). Баку, 1998, с. 188.)*

**Azərbaycan Xalq Cümhuriyyəti Nazirlər Şurasının milli bayraq haqqında qərarı
(9 noyabr 1918-ci il.)**

Bakı şəhəri

* * *

**П о с т а н о в л е н и е
о национальном флаге
Азербайджанской Республики**

9 ноября 1918 г.

г. Баку

Национальным флагом признать флаг, состоящий из зеленого, красного и голубого цветов с белым полумесяцем и восьмигранной звездой.

*(Mənbə: Azərbaycan Demokratik Respublika (1918-1920).
Законодательные акты (Сборник документов). Баку, 1998, с. 250.)*

**“Azərbaycan SSR-in adının və Dövlət bayrağının dəyişdirilməsi haqqında” Azərbaycan SSR
Prezidentinin 1990-cı il 29 noyabr tarixli Fərmanı barəsində
Azərbaycan Respublikası Ali Sovetinin Qərarı
(5 fevral 1991-ci il)**

Azərbaycan Respublikasının Ali Soveti qərara alır:

1. “Azərbaycan SSR-in adının və Dövlət bayrağının dəyişdirilməsi haqqında” Azərbaycan SSR Prezidentinin Fərmanı bəyənilsin.
2. “Azərbaycan SSR-in adının və Dövlət bayrağının dəyişdirilməsi haqqında” qanunlar qəbul edilsin.

Azərbaycan Respublikası Ali Sovetinin sədri
Bakı şəhəri, 5 fevral 1991-ci il,
№ 16-XII.

**Azərbaycan Respublikasının Dövlət bayrağı haqqında
Azərbaycan Respublikasının Qanunu
(5 fevral 1991-ci il)**

Azərbaycan Respublikasının Ali Soveti qərara alır:

1. Azərbaycan Respublikasının Dövlət bayrağının təsviri təsdiq edilsin.
2. Azərbaycan Respublikasının Dövlət bayrağı haqqında Əsasnamə təsdiq edilsin.
3. "Azərbaycan SSR-in Dövlət bayrağı haqqında Əsasnamənin təsdiq edilməsi barəsində" Azərbaycan SSR Ali Soveti Rəyasət Heyətinin 1956-cı il 5 may tarixli Fərmanı (Azərbaycan SSR qanunları toplusu, 1938-1966-cı illər, c. I, səh. 221; Azərbaycan SSR Ali Sovetinin Məlumatı, 1981-ci il, № 5-6, maddə 71, № 12, maddə 161) qüvvəsini itirmiş hesab edilsin.

Azərbaycan Respublikasının Prezidenti

Bakı şəhəri, 5 fevral 1991-ci il

№ 17-XII

**Azərbaycan Respublikasının Dövlət bayrağı haqqında
Əsasnamə (5 fevral 1991-ci il)**

*Azərbaycan Respublikasının 5 fevral 1991-ci il tarixli
17-XII sayılı qanunu ilə təsdiq edilmişdir*

*(8 iyun 2004-cü il, 683-IIQD sayılı qanunla edilmiş əlavə
və dəyişikliklərlə)*

1. Azərbaycan Respublikasının Dövlət bayrağı Azərbaycan dövlətinin suverenliyi rəmzidir.
2. Azərbaycan Respublikasının Dövlət bayrağı eni bərabər olan rəngli üç üfqi zolaqdan ibarət düzbucaqlı parça şəklindədir: üst zolaq mavi rəngdə, orta zolaq qırmızı rəngdə, aşağı zolaq yaşıl rəngdədir. Bayrağın hər iki üzündə qırmızı zolağın ortasında ağ rəngli aypara və səkkizguşəli ulduz təsviri vardır. Bayrağın eninin uzununa nisbəti 1:2-dir.



Ayparanın və səkkizguşəli ulduzun təsvirləri tərəflərinin nisbəti 3:4 olan düzbucaqlının içərisində yerləşir; düzbucaqlının diaqonalı bayrağın eninin 1/2-nə bərabərdir.

Ayparanın təsviri konsentrik (eyni mərkəzli) olmayan iki dairənin hissələri şəklindədir; böyük dairənin diametri xarici düzbucaqlının eninə, kiçik dairənin diametri isə bayrağın eninin 1/4-ə bərabərdir. Kiçik dairənin mərkəzi bayrağın həndəsi mərkəzindən sol tərəfdə, bayrağın eninin 1/60-nə bərabər olan məsafədə yerləşir.

Səkkizguşəli ulduzun təsviri ayparadan sağda yerləşir, ulduzun xarici dairəsinin diametri bayrağın eninin 1/6-ni, daxili dairəsinin diametri isə

1/12-ni təşkil edir.

3. Qüvvədən düşmüş hesab edilmişdir.
4. Qüvvədən düşmüş hesab edilmişdir.
5. Azərbaycan Respublikasının Dövlət bayrağı və onun təsviri, ölçülərindən asılı olmayaraq bu Əsasnaməyə əlavə edilən rəngli və sxematik təsvirlərə həmişə dəqiq uyğun gəlməlidir.
6. Qüvvədən düşmüş hesab edilmişdir.
7. Qüvvədən düşmüş hesab edilmişdir.

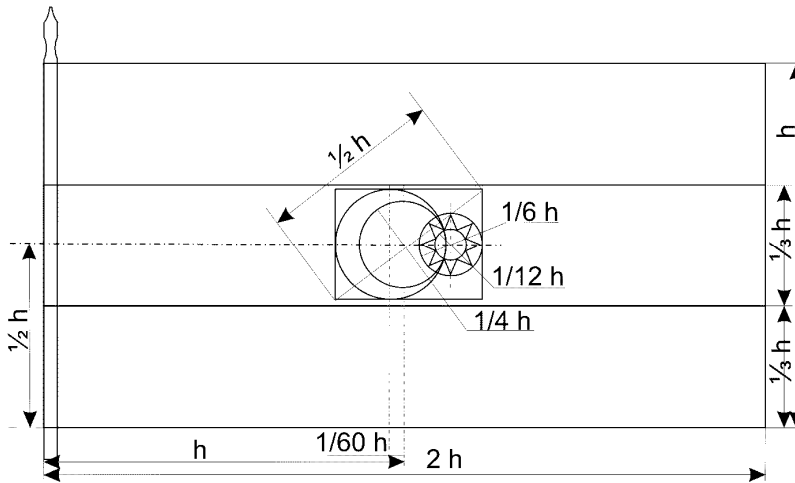

Bayrağın ümumi ölçülərini
göstərən qrafik təsviri

Azərbaycan Respublikasının əvvəlki Dövlət bayrağı haqqında
Azərbaycan Respublikası Ali Sovetinin Qərarı
(5 fevral 1991-ci il)

Azərbaycan Respublikasının əvvəlki Dövlət bayrağının bir çox onilliklər ərzində Azərbaycan xalqının milli dövlət quruluşunun rəmzi olduğunu, bu bayraq altında xalqın böyük və mürəkkəb təşəkkül və inkişaf yolu keçdiyini nəzərə alaraq, öz tarixinə, əvvəlki nəsillərin keçdiyi yola ehtiram əlaməti olaraq Azərbaycan Respublikasının Ali Soveti qərara alır:

- Azərbaycan Respublikasının əvvəlki Dövlət bayrağı respublikanın milli tarixi sərvəti kimi saxlansın;
- bu bayraqdan ümumxalq bayramları, mitinqlər və nümayişlər zamanı istifadə edilə bilər.

Azərbaycan Respublikası Ali Sovetinin sədri
Bakı şəhəri, 5 fevral 1991-ci il,
№ 19-XII.

**“Azərbaycan Respublikasının dövlət atributlarının
təbliği işinin gücləndirilməsi haqqında” Azərbaycan Respublikası Prezidentinin
Sərəncamı
(13 mart 1998-ci il)**

Azərbaycan Respublikasının bayrağı, gerbi və himni Azərbaycan dövlətinin müstəqilliyini təcəssüm etdirən müqəddəs rəmzlərdir. Vətəndaşlarımıza, xüsusən gənclərimizə dövlət atributlarına dərin ehtiram hissələrinin aşılması cəmiyyətdə vətənpərvərlik ruhunun möhkəmləndirilməsi işinə bilavasitə xidmət edir.

Dövlət atributlarının mahiyyətinin və əhəmiyyətinin əhali arasında geniş təbliğ olunması, gənc nəslin Azərbaycan bayrağına, gerbinə və himninə hörmət ruhunda tərbiyə edilməsi vətəndaş cəmiyyətinin yaradılmasının mühüm amillərindən biridir. Lakin hal-hazırda Azərbaycan Respublikasının dövlət atributlarına həsr edilən normativ aktlardakı tələblərə əməl edilməsinə müəyyən laqeydlik, qeyri-ciddi münasibət müşahidə olunur. Bu sahədəki tədbirlərin məqsədyönlü şəkildə qurulması, tənzimlənməsi və gücləndirilməsi məqsədilə qərara alıram:

1. Azərbaycan Respublikasının Mətbuat və İnformasiya Nazirliyi Təhsil Nazirliyi və Elmlər Akademiyası ilə birlikdə «Azərbaycan dövlət rəmzləri» adlı məlumat kitabının hazırlanıb çap olunmasını, dərslik, plakat, təqvim və digər çap məmulatlarında dövlət atributlarının təbliğ olunmasını təmin etsin.

2. Təhsil Nazirliyi ümumtəhsil məktəblərində, texniki peşə, orta ixtisas məktəblərində, ali məktəblərdə və başqa tədris müəssisələrində dövlət atributlarının öyrənilməsi işini gücləndirmək məqsədilə ciddi tədbirlər görsün.

3. Dövlət Televiziya və Radio Verilişləri Şirkəti Azərbaycanın dövlət atributlarına həsr olunmuş silsilə verilişlər hazırlayıb təqdim etsin.

4. Dövlət orqanlarının, müəssisələrin, idarələrin, təşkilatların və ictimai qurumların rəhbərləri dövlət atributlarına həsr edilən normativ aktlarda müəyyən edilmiş tələblərə ciddi əməl olunmasına nəzarəti gücləndirsinlər.

5. Nazirlər Kabineti bu sərəncamdan irəli gələn digər məsələləri həll etsin.

Heydər ƏLİYEV,
Azərbaycan Respublikasının Prezidenti
Bakı şəhəri, 13 mart 1998-ci il
№ 759

**Azərbaycan Respublikası Dövlət bayrağının istifadəsi qaydaları haqqında
Azərbaycan Respublikasının Qanunu
(8 iyun 2004-cü il)**

*Azərbaycan Respublikasının 8 iyun 2004-cü
il tarixli 683-IIQ sayılı Qanunu
(1 sentyabr 2005-ci il, 980-IIQD sayılı qanunla
edilmiş əlavə və dəyişikliklərlə)*

Maddə 1. Azərbaycan Respublikasının Dövlət bayrağına hörmət göstərilməsi ilə bağlı vəzifələr

1.1. Azərbaycan Respublikasının vətəndaşları, habelə Azərbaycan Respublikasının ərazisində olan əcnəbilər və vətəndaşlığı olmayan şəxslər Azərbaycan Respublikasının Dövlət bayrağına hörmətlə yanaşmalıdırlar.

1.2. Azərbaycan Respublikası onun ərazisindən kənarında Azərbaycan Respublikasının Dövlət bayrağı barədə təhqiredici hərəkətlərin qarşısının alınması məqsədilə beynəlxalq hüquq normalarına uyğun olaraq tədbirlər görür.

1.3. Azərbaycan Respublikası əhali arasında Azərbaycan Respublikası Dövlət bayrağının mahiyyətinin və əhəmiyyətinin geniş təbliğ olunması, gənc nəslin Azərbaycan Respublikasının Dövlət bayrağına hörmət ruhunda tərbiyə edilməsi məqsədilə tədbirlər görür.

Maddə 2. Azərbaycan Respublikası Dövlət bayrağının qaldırılmalı olduğu yerlər

2.1. Azərbaycan Respublikasının Dövlət bayrağı Azərbaycan Respublikasının Prezident sarayının və dövlət iqamətgahlarının üzərində, Azərbaycan Respublikası Milli Məclisinin, Azərbaycan Respublikası Nazirlər Kabinetinin, Azərbaycan Respublikası Konstitusiyaya Məhkəməsinin, Azərbaycan Respublikası Ali Məhkəməsinin, Məhkəmə-Hüquq Şurasının, mərkəzi icra hakimiyyəti orqanlarının, Azərbaycan Respublikası Prokurorluğunun, Azərbaycan Respublikası Milli Bankının, Azərbaycan Respublikası Mərkəzi Seçki Komissiyasının, Azərbaycan Respublikası Hesablama Palatasının, Naxçıvan Muxtar Respublikası Ali Məclisinin, Naxçıvan Muxtar Respublikası Nazirlər Kabinetinin, Naxçıvan Muxtar Respublikası Ali Məhkəməsinin, Naxçıvan Muxtar Respublikası mərkəzi icra hakimiyyəti orqanlarının, yerli icra hakimiyyəti orqanlarının binaları, Azərbaycan Respublikasının insan hüquqları üzrə müvəkkilinin yerləşdiyi binanın üzərində daimi qaldırılır.

2.2. Azərbaycan Respublikasının Dövlət bayrağı Azərbaycan Respublikasının diplomatik nümayəndəlikləri və konsulluqlarının binaları üzərində, habelə Azərbaycan Respublikasının diplomatik nümayəndəlikləri və konsulluqlarının başçılarının iqamətgahları üzərində beynəlxalq hüquq normalarına və diplomatik protokol qaydalarına uyğun olaraq qaldırılır.

2.3. Azərbaycan Respublikasının Dövlət bayrağı Azərbaycan Respublikasının Ticarət Gəmiçiliyi Məcəlləsinə uyğun olaraq Azərbaycan Respublikasının gəmi reyestrlərindən birində qeydiyyatda alınmış gəmilərin üzərində qaldırılır.

2.4. Azərbaycan Respublikasının Dövlət bayrağı Azərbaycan Respublikasının sərhəd nəzarət-buraxılış məntəqələrinin və sərhəd zastavalarının binaları üzərində daimi qaldırılır.

2.5. Azərbaycan Respublikasının Dövlət bayrağı Azərbaycan Respublikasının Silahlı Qüvvələrinin və başqa silahlı birləşmələrinin hərbi hissə və hərbi gəmilərində aşağıdakı hallarda qaldırılır:

2.5.1. Azərbaycan Respublikasının bayram günlərində;

2.5.2. hərbi andiçmə mərasimində;

2.5.3. hərbi hissələrə və ya hərbi gəmilərə dövlət mükafatları təqdim edildikdə;

2.5.4. hərbi hissələr (bölmələr) və ya hərbi gəmilər xarici dövlətin ərazisində (ərazi sularında) olduqda.

2.6. Azərbaycan Respublikasının Dövlət bayrağı Azərbaycan Respublikası Silahlı Qüvvələrinin və başqa silahlı birləşmələrinin hərbi hissələrində onların qərargahlarının binalarında, hərbi gəmilərində isə Hərbi Dəniz Qüvvələrinin gəmi nizamnamələrinə uyğun olaraq qaldırılır.

2.7. Xarici dövlətin bayrağı altında üzən gəmi Azərbaycan Respublikasının daxili sularında üzərkən və ya Azərbaycan Respublikasının limanında dayanarkən öz bayrağı ilə yanaşı, beynəlxalq dəniz adətlərinə uyğun olaraq Azərbaycan Respublikasının Dövlət bayrağını da qaldırılmalıdır.

Maddə 3. Azərbaycan Respublikası Dövlət bayrağının yerləşdirilməli olduğu yerlər

3.1. Azərbaycan Respublikasının Dövlət bayrağı Azərbaycan Respublikası Milli Məclisinin iclas salonunda, Azərbaycan Respublikası prezidentinin iş otağında, habelə Azərbaycan Respublikası prezidentinin

İştirakı ilə rəsmi tədbirlərin keçirilməsi üçün nəzərdə tutulan salonlarda və otaqlarda, Azərbaycan Respublikası məhkəmələrinin iclas salonunda, Azərbaycan Respublikası Milli Məclisi sədrinin, Azərbaycan Respublikası baş nazirinin, Azərbaycan Respublikası Konstitusiya Məhkəməsi sədrinin, Azərbaycan Respublikası Ali Məhkəməsi sədrinin, Məhkəmə-Hüquq Şurası sədrinin, Azərbaycan Respublikası baş prokurorunun, mərkəzi icra hakimiyyəti orqanları rəhbərlərinin, Azərbaycan Respublikasının diplomatik nümayəndəlikləri və konsulluqları başçıların, Azərbaycan Respublikası Milli Bankı idarə heyəti sədrinin, Azərbaycan Respublikası Mərkəzi Seçki Komissiyası sədrinin, Azərbaycan Respublikası Hesablama Palatası sədrinin, Azərbaycan Respublikası insan hüquqları üzrə müvəkkilinin, Naxçıvan Muxtar Respublikası Ali Məclisi sədrinin, Naxçıvan Muxtar Respublikası baş nazirinin, Naxçıvan Muxtar Respublikası Ali Məhkəməsi sədrinin, Naxçıvan Muxtar Respublikasının mərkəzi icra hakimiyyəti orqanları rəhbərlərinin, Azərbaycan Respublikasının diplomatik nümayəndəlikləri və konsulluqlarının başçılarının iş otaqlarında daimi yerləşdirilir.

3.2. Azərbaycan Respublikasının Dövlət bayrağı Azərbaycan Respublikası prezidentinin, dövlət nümayəndə heyəti rəhbərlərinin, xidməti vəzifələrini yerinə yetirərkən diplomatik nümayəndəliklərin və konsulluqların rəhbərlərinin nəqliyyat vasitələri üzərində yerləşdirilir.

3.3. Azərbaycan Respublikasının Dövlət bayrağı qanunvericiliklə müəyyənləşdirilmiş hallarda və qaydada andiçmə mərasimi keçirilən yerlərdə yerləşdirilir.

Maddə 4. Azərbaycan Respublikası Dövlət bayrağının təsvirinin istifadəsi

4.1. Azərbaycan Respublikası Dövlət bayrağının təsviri beynəlxalq uçuşları həyata keçirən Azərbaycan Respublikası mülki hava gəmilərinin və Azərbaycan Respublikasının hüdudlarından kənara uçuşlar üçün istifadə olunan hərbi nəqliyyat hava gəmilərinin üzərində vurulur.

4.2. Azərbaycan Respublikası Dövlət bayrağının təsviri Azərbaycan Respublikası Dövlət Sərhəd Xidməti sərhəd gəmilərinin və qayıqlarının fərqləndirici nişanı kimi istifadə olunur.

4.3. Azərbaycan Respublikası Dövlət bayrağının təsviri Azərbaycan Respublikasının dövlət mükafatlarının, habelə qanunvericiliklə nəzərdə tutulmuş hallarda rəsmi döş nişanlarının elementi kimi istifadə edilir.

Maddə 5. Azərbaycan Respublikası Dövlət bayrağının digər yerlərdə istifadəsi

5.1. Azərbaycan Respublikasının Dövlət bayrağı yerli özünüidarə orqanlarının, qeyri-hökumət təşkilatlarının, müəssisələrin və idarələrin binaları, habelə yaşayış evləri üzərində qaldırıla (asıla) bilər.

5.2. Azərbaycan Respublikasının Dövlət bayrağı yerli özünüidarə orqanları, qeyri-hökumət təşkilatları, siyasi partiyalar, müəssisə və idarələr tərəfindən keçirilən tədbirlər zamanı qaldırıla (asıla) və ya yerləşdirilə bilər.

5.3. Dərs ilinin birinci günü təhsil müəssisələrində Azərbaycan Respublikasının Dövlət bayrağı qaldırılır (asılır) və ya yerləşdirilir.

Maddə 6. Azərbaycan Respublikası Dövlət bayrağının rəsmi tədbirlər zamanı istifadəsi

6.1. Azərbaycan Respublikasının Dövlət bayrağı dövlət hakimiyyət orqanları tərəfindən keçirilən rəsmi tədbirlər və mərasimlər zamanı qaldırılır (asılır) və ya yerləşdirilir.

Maddə 7. Azərbaycan Respublikası Dövlət bayrağının matəm günlərində və matəm mərasimlərində istifadəsi

7.1. Azərbaycan Respublikasının qanunvericiliyində nəzərdə tutulmuş və ya müvafiq icra hakimiyyəti orqanı tərəfindən elan olunmuş matəm günlərində Azərbaycan Respublikası Dövlət bayrağının dəstəyinin və ya dirəyinin yuxarı hissəsinə eni 10 santimetr olan qara lent bərkidilir və (və ya) Dövlət bayrağı bayraq dirəyinin yarısına qədər endirilir.

7.2. Azərbaycan Respublikasının vəfat etmiş (həlak olmuş) vətəndaşlarına hərbi ehtiram göstərilməsi ilə bağlı Azərbaycan Respublikası Dövlət bayrağının istifadəsi qaydaları müvafiq icra hakimiyyəti orqanı tərəfindən müəyyən edilir.

Maddə 8. Azərbaycan Respublikası Dövlət bayrağının digər bayraqlarla birgə qaldırılması (asılması) və ya yerləşdirilməsi

8.1. Azərbaycan Respublikasının Dövlət bayrağı qeyri-hökumət təşkilatlarının, siyasi partiyaların, müəssisə və idarələrin bayraqları ilə birgə qaldırılırsa (asılırsa) və ya yerləşdirilirsə, həmin bayraqların ölçüsü Azərbaycan Respublikası Dövlət bayrağının ölçüsündən böyük ola bilməz.

8.2. Azərbaycan Respublikasının Dövlət bayrağı digər dövlətlərin dövlət bayraqları, habelə beynəlxalq təşkilatların, siyasi partiyaların, qeyri-hökumət təşkilatlarının, müəssisə və idarələrin bayraqları ilə birgə

qaldırılsa (asılsa) və ya yerləşdirilsə, qarşıdan baxıldıqda, Azərbaycan Respublikasının Dövlət bayrağı həmin bayraqlardan solda olmalıdır.

Maddə 9. Azərbaycan Respublikası Dövlət bayrağının istifadəsinə dair tələblər

9.1. Azərbaycan Respublikasının Dövlət bayrağı və onun təsviri, onların ölçülərindən asılı olmayaraq, Azərbaycan Respublikasının Konstitusiyasında müəyyən edilmiş tələblərə uyğun olmalıdır.

9.2. Azərbaycan Respublikası Dövlət bayrağının sənaye üsulu ilə hazırlanması, düzəldilməsi, rəngli təsvirinin çapı zamanı onun mavi rənginin "Panton" rənglər kataloqunun Blue 313 C rənginə, qırmızı rənginin - Red 185C rənginə, yaşıl rənginin - Green 3405 C rənginə uyğunluğu təmin edilməlidir.

9.3. Azərbaycan Respublikasının Dövlət bayrağı bütöv olmalı və solğun görünməməlidir.

9.4. Azərbaycan Respublikasının Dövlət bayrağı ya bayraq dirəyi, ya da xüsusi tutqaqlara bərkidilən dəstək üzərində qaldırılır.

9.5. Azərbaycan Respublikasının Dövlət bayrağı elə qaldırılmalıdır ki, onun parçasının aşağı tərəfi yerdən azı üç metr hündürlükdə olsun.

Maddə 10. Azərbaycan Respublikası Dövlət bayrağının istifadəsinə dair məhdudiyyətlər

Azərbaycan Respublikasının Dövlət bayrağı masaların və ya kürsülərin üstünə örtük kimi sərilməz, oturulan və ayaq basılan yerlərə qoyula bilməz.

Maddə 11. Azərbaycan Respublikasının Dövlət bayrağı haqqında qanunvericiliyin pozulmasına görə məsuliyyət

Azərbaycan Respublikası Dövlət bayrağının bu qanunun tələblərinə zidd istifadəsi, habelə Azərbaycan Respublikasının Dövlət bayrağı barədə təhqiredici hərəkətlər Azərbaycan Respublikasının qanunvericiliyinə uyğun olaraq məsuliyyətə səbəb olur.

Maddə 12. Yekun müddəaları

12.1. Bu qanun dərc edildiyi gündən qüvvəyə minir.

12.2. Bu qanun qüvvəyə mindiyi gündən 1991-ci il 5 fevral tarixli Azərbaycan Respublikasının Qanunu ilə təsdiq edilmiş "Azərbaycan Respublikasının Dövlət bayrağı haqqında" Əsasnamənin 3-cü, 4-cü, 6-cı və 7-ci bəndləri qüvvədən düşmüş hesab edilsin.

12.3. Azərbaycan Respublikası Dövlət bayrağının qaldırılması (asılması), endirilməsi, saxlanması və istehsalı qaydaları müvafiq icra hakimiyyəti orqanı tərəfindən müəyyən edilir.

**Azərbaycan Respublikasının Prezidenti yanında Heraldika
Şurasının yaradılması haqqında Azərbaycan Respublikası Prezidentinin Fərmanı
(7 fevral 2006-cı il)**

Azərbaycan Respublikasında heraldika sahəsində vahid dövlət siyasətinin hazırlanması və həyata keçirilməsini təmin etmək məqsədilə qərara alıram:

1. Azərbaycan Respublikasının Prezidenti yanında Heraldika Şurası yaradılsın.
2. “Azərbaycan Respublikasının Prezidenti yanında Heraldika Şurası haqqında Əsasnamə” təsdiq edilsin (əlavə olunur - 1 nömrəli əlavə).
3. “Dövlət heraldika reyestri haqqında Əsasnamə” təsdiq edilsin (əlavə olunur - 2 nömrəli əlavə).
4. Azərbaycan Respublikasının Nazirlər Kabinetinə tapşırılsın ki, bir ay müddətində:
 - 4.1. qüvvədə olan normativ hüquqi aktların bu Fərmana uyğunlaşdırılması barədə təkliflərini hazırlayıb Azərbaycan Respublikasının Prezidentinə təqdim etsin;
 - 4.2. öz səlahiyyətləri daxilində bu Fərmandan irəli gələn digər məsələləri həll etsin.
5. Bu Fərman dərc edildiyi gündən qüvvəyə minir.

İlham ƏLİYEV,
Azərbaycan Respublikasının Prezidenti
Bakı şəhəri, 7 fevral 2006-cı il

**Azərbaycan Respublikasının Prezidenti yanında Heraldika Şurası haqqında
Əsasnamə**

1 nömrəli əlavə

Azərbaycan Respublikası Prezidentinin
2006-cı il 7 fevral tarixli 362 nömrəli Fərmanı ilə
təsdiq edilmişdir

I. ÜMUMİ MÜDDƏALAR

1. Azərbaycan Respublikasının Prezidenti yanında Heraldika Şurası (bundan sonra - Şura) Azərbaycan Respublikasında Heraldika sahəsində vahid dövlət siyasətinin həyata keçirilməsi məqsədilə yaradılmışdır.

2. Şura öz fəaliyyətində Azərbaycan Respublikasının Konstitusiyasını, Azərbaycan Respublikasının qanunlarını, Azərbaycan Respublikası Prezidentinin fərman və sərəncamlarını və bu Əsasnaməni rəhbər tutur.

II. ŞURANIN FƏALİYYƏT İSTİQAMƏTLƏRİ

3. Şuranın fəaliyyət istiqamətləri aşağıdakılardır:

- 3.1. Heraldika sahəsində dövlət siyasətinin hazırlanmasını və həyata keçirilməsini təmin edir;
- 3.2. dövlət orqanları, idarə, müəssisə və təşkilatları, habelə yerli özünüidarəetmə orqanlarının rəsmi simvollarının və fərqləndirici nişanlarının qeydiyyatını həyata keçirir.

III. ŞURANIN VƏZİFƏLƏRİ

4. Bu Əsasnamə ilə müəyyən edilmiş fəaliyyət istiqamətlərinə uyğun olaraq Şura aşağıdakı vəzifələri yerinə yetirir:

- 4.1. Heraldika sahəsində vəziyyəti öyrənmək və bu barədə mütəmadi olaraq Azərbaycan Respublikasının Prezidentini məlumatlandırmaq;
- 4.2. fəaliyyət istiqamətlərinə uyğun olaraq qanunvericilik aktlarının hazırlanmasında və təkmilləşdirilməsində iştirak etmək;
- 4.3. dövlət orqanları, idarə, müəssisə və təşkilatları, habelə yerli özünüidarəetmə orqanlarının rəsmi simvollarının və fərqləndirici nişanlarının qeydiyyatını həyata keçirmək məqsədilə Dövlət Heraldika reyestrini tərtib etmək və aparmaq.

IV. ŞURANIN HÜQUQLARI

5. Şura öz vəzifələrini yerinə yetirmək üçün aşağıdakı hüquqlara malikdir:
 - 5.1. heraldika sahəsində dövlət siyasətinin hazırlanmasına və həyata keçirilməsinə dair Azərbaycan Respublikasının Prezidentinə təkliflər hazırlamaq;
 - 5.2. fəaliyyət istiqamətlərinə uyğun olaraq normativ hüquqi aktların layihələrini hazırlamaq;
 - 5.3. öz səlahiyyətləri daxilində dövlət orqanlarına, idarə, müəssisə və təşkilatlarına, habelə yerli özünüidarəetmə orqanlarına müvafiq məlumatlar (sənədlər) barədə sorğu vermək və onlardan belə məlumatları (sənədləri) almaq;
 - 5.4. heraldika sahəsində xarici dövlətlərin müvafiq qurumları ilə əməkdaşlıq etmək və xarici təcrübəni öyrənmək;
 - 5.5. dövlət orqanlarının, idarə, müəssisə və təşkilatlarının, habelə yerli özünüidarəetmə orqanlarının rəsmi simvollarının və fərqləndirici nişanlarının hazırlanmasına və istifadə edilməsinə dair tövsiyələr hazırlamaq;
 - 5.6. fəaliyyət istiqamətlərinə uyğun təhlillər aparmaq, analitik-informasiya yönümlü təkliflər, proqnozlar əks etdirən və digər məzmunlu arayışlar, rəylər və s. sənədlər hazırlamaq;
 - 5.7. heraldika sahəsində elmi tədqiqat işlərinin, elmi-praktik müzakirələrin aparılmasını təşkil etmək;
 - 5.8. dövlət orqanlarının, idarə, müəssisə və təşkilatlarının, habelə yerli özünüidarəetmə orqanlarının əməkdaşlarını, müstəqil ekspert və mütəxəssisləri öz fəaliyyətinə cəlb etmək.

V. ŞURANIN FƏALİYYƏTİNİN TƏŞKİLİ

6. Şuranın tərkibi Azərbaycan Respublikasının Prezidenti tərəfindən müəyyən edilir və sədrdən, sədr müavinindən, katibdən və üzvlərdən ibarətdir.
7. Şuranın sədri, sədr müavini, katibi və üzvləri ictimai əsaslarla fəaliyyət göstərirlər.
8. Şuranın sədri:
 - 8.1. Şuranın fəaliyyətini təşkil edir və ona rəhbərlik edir;
 - 8.2. Şuranın iş planını təsdiq edir;
 - 8.3. Şuranın iclaslarının keçirilmə vaxtını və yerini təyin edir, bu iclasların gündəliyini təsdiq edir və iclasları aparır;
 - 8.4. Şuranın sədr müaviniyə, katibinə və üzvlərinə tapşırıqlar verir;
 - 8.5. Şuranın sənədlərini imzalayır;
 - 8.6. Şurayı təmsil edir.
9. Şuranın sədr müavini Şuranın qərarlarının icrasını təmin edir.
10. Şuranın üzvləri arasında Şuranın katibi seçilir. Şuranın katibi:
 - 10.1. Şuranın iş planlarının, Şuranın iclaslarının gündəliyinin və bu iclaslarda müzakirəyə çıxarılması nəzərdə tutulan sənədlərin, Şuranın qərarlarının layihələrinin, habelə Şuranın iclaslarının protokollarının hazırlanmasını təmin edir;
 - 10.2. Şuranın üzvlərini Şuranın növbəti iclasının keçirilmə vaxtı və yeri barədə məlumatlandırır və onları zəruri materiallarla təmin edir;

10.3. dövlət orqanlarının, idarə, müəssisə və təşkilatlarının, habelə yerli özünüidarəetmə orqanlarının rəsmi simvollarının və fərqləndirici nişanlarının Dövlət Heraldika reyestrinə daxil edilməsini təsdiq edir.

11. Şuranın iclasları Şuranın sədrinin qərarı ilə müəyyən edilən tarixdə və yerdə keçirilir.

12. Şuranın qərarları Şuranın iclasında iştirak edən Şura üzvlərinin sadə səs çoxluğu ilə qəbul edilir. Səslər bərabər olduqda Şuranın sədrinin səsi həlledici hesab edilir.

Zərurət olduqda, Şuranın qərarları müvafiq dövlət orqanları, idarə, müəssisə və təşkilatlarına, habelə yerli özünüidarəetmə orqanlarına göndərilir.

13. Şuranın iclasları protokollarla rəsmiləşdirilir. Həmin protokollar Şuranın sədri və katibi tərəfindən imzalanır.

14. Şuranın fəaliyyətinin təşkilati təminatı Azərbaycan Respublikası Prezidentinin İcra Aparatının Humanitar siyasət məsələləri şöbəsi, maddi-texniki təminatı Azərbaycan Respublikası Prezidentinin İşlər idarəsi tərəfindən həyata keçirilir.

2 nömrəli əlavə

Azərbaycan Respublikası Prezidentinin
2006-cı il 7 fevral tarixli 362 nömrəli
Fərmanı ilə təsdiq edilmişdir

Dövlət heraldika reyestri haqqında Əsasnamə

I. ÜMUMİ MÜDDƏALAR

1. Bu Əsasnamə Dövlət heraldika reyestrinin (bundan sonra - reyestr) tərtib edilməsi və aparılması məsələlərini tənzimləyir.

2. Reyestr dövlət orqanları, idarə, müəssisə və təşkilatlarının, habelə yerli özünüidarəetmə orqanlarının (bundan sonra - təşkilat) rəsmi simvollarının və fərqləndirici nişanlarının sistemləşdirilməsi, habelə onların yaradılmasının və istifadə edilməsinin qaydaya salınması məqsədilə yaradılır.

3. Azərbaycan Respublikasında bütün təşkilatların rəsmi simvolları və fərqləndirici nişanları reyestrdə qeydiyyatda alınmalıdır.

4. Təşkilatın rəsmi simvollarına və fərqləndirici nişanlarına təşkilatın bayraqları, gerbləri, emblemləri, təltifləri, habelə həmin təşkilatın əməkdaşlarını başqa təşkilatların əməkdaşlarından fərqləndirməyə imkan verən nişanları aiddir.

II. REYESTRİN TƏRTİB EDİLMƏSİ VƏ APARILMASI

5. Reyestr Azərbaycan Respublikasının Prezidenti yanında Heraldika Şurası (bundan sonra - Şura) tərəfindən tərtib edilir və aparılır.

6. Təşkilat onun rəsmi simvollarının və fərqləndirici nişanlarının reyestrdə qeydiyyatda alınması üçün Şuraya rəsmi müraciət edir.

7. Bu Əsasnamənin 6-cı bəndində nəzərdə tutulan müraciətə aşağıdakı sənədlər əlavə edilir:

7.1. təşkilatın rəsmi simvollarının və fərqləndirici nişanlarının qrafik və sözlə təsviri;

7.2. təşkilatın rəsmi simvollarının və fərqləndirici nişanlarının Şuraya təqdim edilən formada təsdiq edilməsi haqqında təşkilatın qərarı;

7.3. təşkilatın zəruri hesab etdiyi digər sənədlər.

8. Şura zərurət olduqda təşkilatdan rəsmi simvollar və fərqləndirici nişanlar ilə bağlı tarixi arayışlar, həmin simvolların və nişanların və ya onların ayrı-ayrı elementlərinin izahını (şərhini), habelə zəruri hesab etdiyi digər məlumatları tələb edə bilər.

9. Təqdim edilən materialları araşdırdıqdan sonra Şura aşağıdakı qərarlardan birini qəbul edir:

- 9.1. təşkilatın rəsmi simvollarının və fərqləndirici nişanlarının reyestrdə qeydiyyatata alınması barədə;
- 9.2. təşkilatın rəsmi simvollarının və fərqləndirici nişanlarının reyestrdə qeydiyyatata alınmasından imtina edilməsi barədə;
- 9.3. təşkilatın rəsmi simvollarının və fərqləndirici nişanlarının reyestrdə qeydiyyatata alınmasının dayandırılması barədə.

10. Bu Əsasnamənin 9.1-ci bəndində nəzərdə tutulan qərara uyğun olaraq təşkilatın rəsmi simvolları və fərqləndirici nişanları onların qrafik və sözlə təsvirinin reyestrə daxil edilməsi vasitəsilə qeydiyyatata alınır.

11. Təşkilatın rəsmi simvollarının və fərqləndirici nişanlarının reyestrdə qeydiyyatata alınması Şuranın katibinin imzası və üzərində Azərbaycan Respublikasının Dövlət gerbi həkk olunmuş möhür ilə təsdiq edilir.

12. Təşkilatın rəsmi simvollarının və fərqləndirici nişanlarının reyestrdə qeydiyyatata alınması reyestrdən verilən çıxarışla təsdiq edilir. Çıxarışla təşkilatın reyestrdə qeydiyyatata alınmış rəsmi simvolunun və fərqləndirici nişanının qrafik və sözlə təsviri əlavə edilir.

Reyestrdən çıxarış bu Əsasnamənin 9.1-ci bəndində nəzərdə tutulan qərar qəbul edildikdən sonra ən gec on beş gün müddətində maraqlı təşkilata göndərilir (təqdim edilir).

13. Əgər reyestrdə qeydiyyatata alınması xahiş edilən rəsmi simvollar və fərqləndirici nişanlarla tamamilə eyni və ya çox oxşar qrafik və sözlə təsvirə malik olan rəsmi simvollar və fərqləndirici nişanlar artıq qeydiyyatdadırsa və ya belə simvolların və ya nişanların reyestrdə qeydiyyatata alınması barədə Şuraya zaman baxımından daha tez edilmiş müraciət mövcuddursa, bu Əsasnamənin 9.2-ci bəndində nəzərdə tutulan əsaslandırılmış qərar qəbul edilir.

14. Şura təşkilatın reyestrdə qeydiyyatata alınması xahiş edilən rəsmi simvollarının və fərqləndirici nişanlarının qrafik və (və ya) sözlə təsvirində müəyyən dəyişikliklərin aparılmasını məqsədəuyğun hesab etdikdə və ya bu Əsasnamənin 8-ci bəndi ilə müəyyən edilmiş hallar mövcud olduqda, bu Əsasnamənin 9.3-cü bəndində nəzərdə tutulan qərar qəbul edilir.

Bu qərarla onun qəbul edilmə səbəbləri konkret əsaslandırılmalıdır. Şura həmin qərara öz tövsiyələrini daxil edə bilər.

Maraqlı təşkilat qərarla göstərilənləri nəzərə aldıqdan sonra bu Əsasnamənin 6-cı və 7-ci bəndləri ilə müəyyən edilmiş qaydada yenidən Şuraya müraciət etmək hüququna malikdir.

15. Bu Əsasnamənin 9.2-ci və 9.3-cü bəndlərində nəzərdə tutulan qərarların surətləri həmin qərarlar qəbul edildiyi gündən ən gec yeddi gün müddətində maraqlı təşkilata göndərməlidir (təqdim edilməlidir).

III. YEKUN MÜDDƏALAR

16. Reyestrdə qeydiyyatata alınmamış rəsmi simvolların və fərqləndirici nişanların Azərbaycan Respublikasının ərazisində istifadə edilməsinə yol verilmir.

17. Bu Əsasnamənin pozulmasında təqsirli olan şəxslər qanunvericiliklə müəyyən edilmiş qaydada məsuliyyət daşıyırlar.

**Azərbaycan Respublikasının Prezidenti yanında
Heraldika Şurasının tərkibinin təsdiq edilməsi haqqında
Azərbaycan Respublikası Prezidentinin Sərəncamı
(7 fevral 2006-cı il)**

Azərbaycan Respublikasının Prezidenti yanında Heraldika Şurasının fəaliyyətini təmin etmək məqsədi ilə qərara alıram:

1. Azərbaycan Respublikasının Prezidenti yanında Heraldika Şurasının aşağıdakı tərkibi təsdiq edilsin:

Şuranın sədri

Mehdiyev Ramiz Ənvər oğlu - Azərbaycan Respublikası Prezidentinin İcra Aparatının rəhbəri

Şuranın sədr müavini

Kərimov Mahmud Kərim oğlu - Azərbaycan Milli Elmlər Akademiyasının Prezidenti

Şuranın üzvləri:

Abdullayev Kamal Mehdi oğlu - Azərbaycan Mədəniyyət Fondunun sədri

Abdullazadə Fatma Hüseyn qızı - Azərbaycan Respublikası Prezidentinin İcra Aparatının Humanitar siyasət məsələləri şöbəsinin müdiri

Bağirov Elçin Tələt oğlu - Azərbaycan Respublikası Prezidentinin Protokol Xidmətinin rəisi

Eldarov Ömər Həsən oğlu - Azərbaycan Rəssamlıq Akademiyasının rektoru

Əliyev Şahin Məhərrəm oğlu - Azərbaycan Respublikası Prezidentinin İcra Aparatının Qanunvericilik və hüquq ekspertizası məsələləri şöbəsinin müdiri

Xəlilov Fərhad Qurban oğlu - Azərbaycan Rəssamlar İttifaqının sədri

İbrahimbəyov Maqşud Məmmədibrahim oğlu - Xalq yazıçısı

Qarayev Əbülfəz Mürsəl oğlu - Azərbaycan Respublikasının mədəniyyət və turizm naziri

Mahmudov Yaqub Mikayıl oğlu - Azərbaycan Milli Elmlər Akademiyasının Tarix İnstitutunun direktoru

Məmmədov Tokay Həbib oğlu - Xalq rəssamı

Məmmədova Gülçöhrə Hüseyn qızı - Azərbaycan Memarlıq və İnşaat Universitetinin rektoru

Nəbiyev Bəkir Əhməd oğlu - Azərbaycan Milli Elmlər Akademiyasının Ədəbiyyat İnstitutunun direktoru

Salahov Tahir Teymur oğlu - Xalq rəssamı

Vəlixanlı Nailə Məmmədəli qızı - Azərbaycan Tarixi Muzeyinin direktoru

2. Bu Sərəncam dərc edildiyi gündən qüvvəyə minir.

İlham ƏLİYEV,
Azərbaycan Respublikasının Prezidenti
Bakı şəhəri, 7 fevral 2006-cı il

**Azərbaycan Respublikasının paytaxtı Bakı şəhərində Dövlət bayrağı meydanının yaradılması
haqqında Azərbaycan Respublikası Prezidentinin Sərəncamı**
(17 noyabr 2007-ci il)

Azərbaycan Respublikasının Dövlət bayrağı Dövlət gerbi və Dövlət himni kimi Azərbaycan Respublikasının müstəqilliyini təcəssüm etdirən rəsmi dövlət rəmzidir. Dövlət atributu olaraq Azərbaycan bayrağına ehtiram göstərilməsi ölkə vətəndaşlarının müqəddəs borcudur. Azərbaycan əsgəri Vətənin suverenliyinin və ərazi bütövlüyünün qorunması ilə bağlı ali missiyanı öz üzərinə götürərək Dövlət bayrağına and içir. Dövlət bayrağının Azərbaycan Respublikasının dövlət qurumlarının və diplomatik nümayəndəliklərinin üzərində dalğalanması, ən mötəbər məclislərdə və mərasimlərdə, rəsmi tədbirlərdə və yarışlarda qaldırılması hər bir azərbaycanlının qəlbini qürur hissi ilə doldurur.

Azərbaycanın Dövlət bayrağı ilk dəfə Azərbaycan Xalq Cümhuriyyətinin 1918-ci il 9 noyabr tarixli qərarı ilə milli bayraq kimi qəbul edilmiş və 1920-ci ilin aprelinə qədər dövlət rəmzi kimi istifadə olunmuşdur. Tariximizin sovet dövründə o, Azərbaycan Sovet Sosialist Respublikasının bayrağı ilə əvəz edilmişdir.

Dağlıq Qarabağ ətrafında cərəyan edən ictimai-siyasi proseslər zamanı ziyalıların təşəbbüsü ilə Azərbaycan Xalq Cümhuriyyətinin bayrağı qeyri-rəsmi olaraq 1988-ci il noyabrın 17-də Bakıda indiki Azadlıq meydanında qaldırılmışdır. Rəsmi olaraq bu bayraq Azərbaycan ərazisində Naxçıvan Muxtar Respublikası Ali Sovetinin 1990-cı il 19 yanvar tarixli qərarı əsasında Naxçıvan Ali Sovetinin binası üzərində ucaldılmışdır. Həmin qərar səkkiz gün sonra Azərbaycan SSR Ali Soveti tərəfindən ləğv edilsə də, 1990-cı il noyabrın 17-də Naxçıvan Muxtar Respublikası Ali Məclisinin ümummilli lider Heydər Əliyevin sədrliyi ilə keçirilən sessiyasında Azərbaycan Xalq Cümhuriyyətinin bayrağı Naxçıvan Muxtar Respublikasının dövlət bayrağı kimi qəbul olunmuşdur. 1991-ci il fevralın 5-də Azərbaycan ictimaiyyətinin tələbi ilə Azərbaycan Respublikasının Ali Soveti Dövlət bayrağı haqqında Qanun qəbul edərək üçrəngli bayrağa Azərbaycan Respublikasının dövlət bayrağı statusunu vermişdir.

1991-ci il oktyabrın 18-də müvafiq Konstitusiya aktı ilə dövlət müstəqilliyini bərpa edən Azərbaycan Respublikası özünü Azərbaycan Xalq Cümhuriyyətinin varisi elan edərək onun dövlət rəmzlərini, o cümlədən Dövlət bayrağını qəbul etmişdir.

Azərbaycan Respublikasının Dövlət bayrağının Azərbaycan vətəndaşlarının milli həmrəyliyinə, vahid məfkurə ətrafında sıx birləşmələrinin başlıca amillərindən biri olduğunu nəzərə alaraq və onun təbliğinin daim diqqət mərkəzində saxlanılmasını təmin etmək məqsədilə qərara alıram:

1. Azərbaycan Respublikasının paytaxtı Bakı şəhərində Dövlət bayrağı meydanı yaradılsın.
2. Azərbaycan Respublikasının Nazirlər Kabineti bu Sərəncamdan irəli gələn məsələləri həll etsin.
3. Bu Sərəncam imzalandığı gündən qüvvəyə minir.

İlham ƏLİYEV,
Azərbaycan Respublikasının Prezidenti.
Bakı şəhəri, 17 noyabr 2007-ci il.

**Azərbaycan Respublikası Prezidentinin ştandartı (bayrağı) haqqında
Azərbaycan Respublikası Prezidentinin Fərmanı
(15 sentyabr 2008-ci il)**

1. “Azərbaycan Respublikası Prezidentinin ştandartının (bayrağının) təsviri” təsdiq edilsin (əlavə olunur).
2. Müəyyən edilsin ki:
 - 2.1. Azərbaycan Respublikası Prezidentinin ştandartı (bayrağı) Azərbaycan Respublikası Prezidentinin rəsmi simvoludur;
 - 2.2. Azərbaycan Respublikası Prezidentinin ştandartının (bayrağının) etalonu (orijinalı) Azərbaycan Respublikası Prezidentinin Azərbaycan Respublikasının Prezident sarayında yerləşən xidməti otağında saxlanılır;
 - 2.3. Azərbaycan Respublikası Prezidentinin ştandartının (bayrağının) dublikatı Azərbaycan Respublikasının Prezident sarayının və Azərbaycan Respublikası Prezidentinin iqamətgahlarının üzərində, Azərbaycan Respublikasının Prezident sarayında və Azərbaycan Respublikası Prezidentinin iqamətgahlarında Azərbaycan Respublikası Prezidentinin iştirakı ilə rəsmi tədbirlərin keçirilməsi üçün nəzərdə tutulan salonlarda və otaqlarda, Azərbaycan Respublikası Prezidentinin digər iqamətgahlarda olduğu müddətdə həmin iqamətgahların üzərində, Azərbaycan Respublikası Prezidentinin iştirakı ilə keçirilən rəsmi tədbir və digər mərasimlər zamanı həmin tədbirin keçirildiyi binanın üzərində və ya həmin tədbirin keçirildiyi salonda (otaqda), Azərbaycan Respublikası Prezidentinin nəqliyyat vasitələri üzərində qaldırıla (asıla) və ya yerləşdirilə bilər.
3. Bu Fərman imzalandığı gündən qüvvəyə minir.

İlham ƏLİYEV,
Azərbaycan Respublikasının Prezidenti
Bakı şəhəri, 15 sentyabr 2008-ci il.

**Azərbaycan Respublikası Prezidentinin ştandartının (bayrağının)
təsviri**

*Azərbaycan Respublikası Prezidentinin
2008-ci il 15 sentyabr tarixli Fərmanı ilə
təsdiq edilmişdir*

Azərbaycan Respublikası Prezidentinin ştandartının (bayrağının) ikiüzlü qumaşı eni bərabər olan rəngli üç üfqi zolaqdan ibarət kvadrat formasındadır. Azərbaycan Respublikasının Dövlət bayrağının rənglərinə uyğun olaraq, Azərbaycan Respublikası Prezidentinin ştandartının (bayrağının) qumaşının yuxarı zolağı mavi rəngdə, orta zolağı qırmızı rəngdə, aşağı zolağı yaşıl rəngdədir.

Azərbaycan Respublikası Prezidentinin ştandartının (bayrağının) qumaşının hər iki üzündə qırmızı zolağın ortasında Azərbaycan Respublikasının Dövlət gerbi təsvir edilmişdir. Qumaş qızılı saçaqlarla haşiyələnmişdir.

Azərbaycan Respublikası Prezidentinin ştandartının (bayrağının) dirəyinin üzərinə Azərbaycan Respublikası Prezidentinin soyadı, adı, atasının adı və onun Azərbaycan Respublikasının Prezidenti seçildiyi müddəti əks etdirən tarixlər həkk olunmuş gümüş bənd bərkidilir.

Azərbaycan Respublikası Prezidentinin ştandartının (bayrağının) dirəyi aypara ilə səkkizguşəli ulduz tipli metal başlıqla örtülür.

Azərbaycan Respublikası Prezidentinin ştandartı (bayrağı) müxtəlif ölçülərdə ola bilər.



**Azərbaycan Respublikasının Dövlət Bayrağı gününün təsis edilməsi haqqında
Azərbaycan Respublikası Prezidentinin Sərəncamı
(17 noyabr 2009-cu il)**

Azərbaycan Respublikası müstəqilliyini bərpa etdikdən sonra Azərbaycanın Dövlət bayrağı milli suverenliyin simvolu kimi ölkəmizin bütün vətəndaşları üçün müqəddəs dövlətçilik rəmzlərindən birinə çevrilmişdir. Azərbaycan Xalq Cümhuriyyətinin yadigarı olan bu bayraq bizim azadlıq məfkurəsinə, milli-mənəvi dəyərlərə və ümumbəşəri ideallara sadıqlığımızı nümayiş etdirir.

Azərbaycan Respublikasının Dövlət bayrağı 1918-ci il noyabrın 9-da Azərbaycan Xalq Cümhuriyyəti Hökumətinin iclasında qəbul edilmiş və 1920-ci ilin aprel ayınadək dövlət statusuna malik olmuşdur. Həmin bayraq 1990-cı il noyabrın 17-də Naxçıvan Muxtar Respublikası Ali Məclisinin sədri, xalqımızın ümummilli lideri Heydər Əliyevin təşəbbüsü və rəhbərliyi ilə keçirilən sessiyada Naxçıvan Muxtar Respublikasının dövlət bayrağı olaraq təsdiq edilmişdir. 1991-ci il fevralın 5-də Azərbaycan Respublikasının Ali Soveti “Azərbaycan Respublikasının Dövlət bayrağı haqqında” Qanun qəbul edərək onu Dövlət bayrağı elan etmişdir.

1991-ci il oktyabrın 18-də “Azərbaycan Respublikasının dövlət müstəqilliyi haqqında” Konstitusiyaya Aktı ilə Azərbaycan Respublikası Azərbaycan Xalq Cümhuriyyətinin varisi kimi onun dövlət rəmzlərini, o cümlədən Dövlət bayrağını bərpa etmişdir. 2004-cü il iyunun 8-də “Azərbaycan Respublikası Dövlət bayrağının istifadəsi qaydaları haqqında” Azərbaycan Respublikasının Qanunu ilə bu sahədə qanunvericilik bazası təkmilləşdirilmişdir.

Dövlət bayrağı respublikamızın dövlət qurumlarının və diplomatik nümayəndəliklərinin binaları üzərində ucalır, mühüm beynəlxalq tədbirlər, mötəbər mərasimlər və məclislərlə yanaşı, irimiqyaslı ictimai-siyasi toplantılarda, mədəni tədbirlərdə və idman yarışlarında qaldırılaraq milli birliyi təcəssüm etdirir. Azərbaycan Respublikası Prezidentinin “Azərbaycan Respublikasının paytaxtı Bakı şəhərində Dövlət bayrağı meydanının yaradılması haqqında” 2007-ci il 17 noyabr tarixli Sərəncamı Dövlət bayrağının dövlət rəmzləri sırasında xüsusi yerini müəyyən edir.

Azərbaycan Respublikasının Dövlət bayrağının ilk dəfə rəsmi surətdə 1918-ci il noyabrın 9-da qəbul edilməsini nəzərə alaraq, Azərbaycan Respublikasının dövlət rəmzlərinə hörmət və ehtiramı təmin etmək məqsədi ilə qərara alıram:

1. Hər il noyabr ayının 9-u Azərbaycan Respublikasının Dövlət Bayrağı günü kimi qeyd edilsin.
2. Azərbaycan Respublikasının Nazirlər Kabineti bu Sərəncamdan irəli gələn məsələləri həll etsin.

İlham ƏLİYEV
Azərbaycan Respublikasının Prezidenti
Bakı şəhəri, 17 noyabr 2009-cu il.

Silahlı Qüvvələrin bayraqları

**Azərbaycan Respublikası Silahlı Qüvvələri Hərbi hissəsinin Döyüş Bayrağı haqqında
Azərbaycan Respublikasının Qanunu
(4 noyabr 1997-ci il)**

Azərbaycan Respublikasının Milli Məclisi qərara alır:

1. Azərbaycan Respublikasının Silahlı Qüvvələri Hərbi hissəsinin Döyüş Bayrağı haqqında Əsasnamə təsdiq edilsin.
2. Azərbaycan Respublikası Silahlı Qüvvələri Hərbi hissəsinin Döyüş Bayrağının təsviri və şəkli təsdiq edilsin (əlavə olunur).

Heydər ƏLİYEV,
Azərbaycan Respublikasının Prezidenti
Bakı şəhəri, 4 noyabr 1997-ci
№ 390-IQ

* * *

**Azərbaycan Respublikası Silahlı Qüvvələri Hərbi Hissəsinin Döyüş Bayrağı haqqında
Əsasnamə**

"Azərbaycan Respublikası
Silahlı Qüvvələri Hərbi hissəsinin
Döyüş Bayrağı haqqında" Qanuna
1 nömrəli Əlavə

1. Azərbaycan Respublikası Silahlı Qüvvələri Hərbi hissəsinin Döyüş Bayrağı əsgəri şərəf, şücaət və şöhrət rəmzidir. O, Azərbaycan Respublikası Silahlı Qüvvələrinin hər bir hərbi qulluqçusuna Vətəninə sədaqətlə xidmət etmək, öz qanını və canını belə əsirgəmədən onu mərdlik və bacarıqla müdafiə etmək, doğma torpağın hər qarışını düşməndən qorumaq borcunu xatırlatmaq üçündür.
2. Döyüş Bayrağı adı və nömrəsinin dəyişilməsindən asılı olmayaraq hərbi hissədə həmişəlik qalır. Hərbi hissənin adının və nömrəsinin dəyişilməsi Döyüş Bayrağı ilə birlikdə verilən təqdimata yazılır.¹
3. Döyüş Bayrağı hər vaxt öz hissəsi ilə, döyüş meydanında isə hissənin döyüş əməliyyatları bölgəsində olmalıdır.
4. Hərbi hissənin bütün şəxsi heyəti Döyüş Bayrağını fədakarlıq və mərdliklə qorunmalı və onun düşmən tərəfindən ələ keçirilməsinə yol verməməlidir. Döyüş Bayrağı itirildikdə hərbi hissənin komandiri və bu rüsvayçılığa bilavasitə müqəssir olan hərbi qulluqçular məhkəməyə verilməli, hərbi hissə isə ləğv edilməlidir.

1 iyun 2004-cü il tarixli 677-IIQD nömrəli Azərbaycan Respublikasının Qanunu (Azərbaycan Respublikasının Qanunvericilik Toplusu, 2004-cü il, № 6, maddə 415) ilə Qanunla təsdiq edilmiş "Azərbaycan Respublikası Silahlı Qüvvələri Hərbi hissəsinin Döyüş Bayrağı haqqında Əsasnamə"nin 2-ci bəndində "Fərmana" sözü "təqdimata" sözü ilə əvəz edilmişdir.

* * *

**Azərbaycan Respublikası Silahlı Qüvvələri Hərbi Hissəsinin Döyüş Bayrağının
təsviri**

"Azərbaycan Respublikası
Silahlı Qüvvələri Hərbi hissəsinin
Döyüş Bayrağı haqqında" Qanuna
2 nömrəli Əlavə

Azərbaycan Respublikası Silahlı Qüvvələri Hərbi hissəsinin Döyüş Bayrağı ikiüzlü qumaşdan, ağac dəstəkdən, qotazlı qaytandan ibarətdir.

Bayrağın qumaşı düzbucaqlıdır, eni 114 sm, uzunluğu 145 sm-dir. Qıraqları üç tərəfdən qızılı rəngli ipək saçaqlarla köbələnmiş, ikiqat bükülmüş üçrəngli (Azərbaycan Respublikasının Dövlət Bayrağı rəngində) ipək faydan hazırlanmışdır.

Azərbaycan Respublikası Prezidentinin İşlər İdarəsinin
PREZİDENT KİTABXANASI

Qumaşın üz tərəfində qırmızı zolağın ortasında ağ ipəkdən 38 sm hündürlükdə aypara və 20 sm hündürlükdə səkkizguşəli ulduz tikilmişdir.

Qumaşın üst kənarı boyu mavi zolaqda qızılı ipəklə "Azərbaycan uğrunda" şüarı tikilib. Yazıdakı hərflərin hündürlüyü 6,5 sm-dir. Qumaşın arxa tərəfində qırmızı zolağın ortasında qurama vardır: Silahlı Qüvvələrin emblemi (hündürlüyü 55 sm), aypara (hündürlüyü 22 sm), ayparanın yuxarı yönəldilmiş iti ucları arasında mavi zolaqda qarşı duran təpələrinin arası 12 sm olan səkkizguşəli ulduz yerləşib.

Aypara tiyələri yuxarı baxan çarpazlaşdırılmış qılınclara söykənib. Aypara, səkkizguşəli ulduz və qılınclar ağ ipəkdən tikilib.

Qılıncların aşağı əsaslarından tiyələr boyunca hər iki tərəfə, onların ucuna qızılı ipək sapla tikilmiş iki dəfnə budağı yönəlib.

Qumaşın aşağı kənarı boyu yaşıl zolaqda qızılı ipək sapla hərbi hissənin nömrəsi və adı tikilib. Rəqəmlərin hündürlük ölçüsü 7,0 sm, yazının hərflərinin ölçüsü 4,5 sm-dir. Hərbi hissənin adındakı hərflərin sayından asılı olaraq rəqəmlərin ölçüsü 5,0 sm-ə, hərflərin ölçüsü 4,0 sm-ə qədər azaldıla bilər.

Bayrağın dəstəyi en kəsiyinin diametri 4,0 sm, uzunluğu 2,5 m olan girdə ağacdandır.

Ağac dəstək tünd qəhvəyi rəngdə rənglənib, laklanıb, aşağı ucunda metal halda, yuxarı ucunda isə nikellənmiş fiqurlu ucluq vardır.

Bayrağın qaytanı eşmədir, qızılı rəngli ipəkdən hazırlanıb, hər iki ucunda qotazları var.

Qaytanın uzunluğu 270-285 sm-dir.

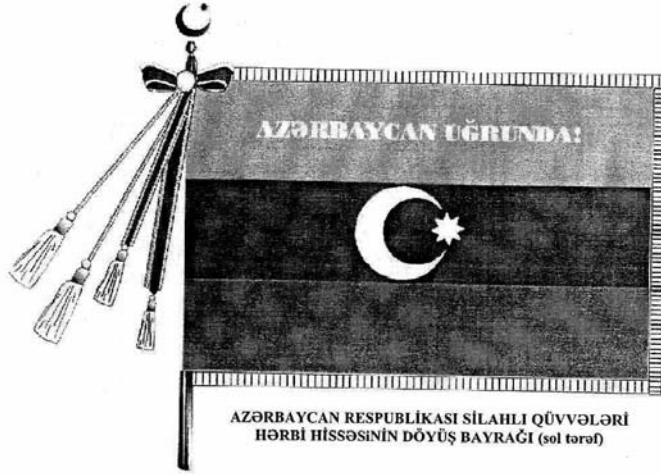

**Azərbaycan Respublikasının Hərbi-Dəniz bayraqları haqqında
Azərbaycan Respublikasının Qanunu
(4 noyabr 1997-ci il)**

Azərbaycan Respublikasının Milli Məclisi **qərar** alır:

1. Azərbaycan Respublikasının Hərbi-Dəniz bayraqları və vimpelləri haqqında Əsasnamə təsdiq edilsin.
2. Azərbaycan Respublikası Silahlı Qüvvələri döyüş gəmilərinin, köməkçi gəmilərinin və vəzifəli şəxslərinin Hərbi-Dəniz bayraqlarının və vimpellərinin təsviri və şəkilləri təsdiq edilsin (əlavə olunur).

Heydər ƏLİYEV,
Azərbaycan Respublikasının Prezidenti
Bakı şəhəri, 4 noyabr 1997-ci il
№ 391-IQ

* * *

**Azərbaycan Respublikasının Hərbi-Dəniz bayraqları haqqında
Əsasnamə**

"Azərbaycan Respublikasının
Hərbi-Dəniz bayraqları
haqqında" Qanuna
1 nömrəli Əlavə

Azərbaycan Respublikasının Hərbi-Dəniz Bayrağı

1. Döyüş gəmiləri, eləcə də hərbi qulluqçularla komplektləşdirilmiş döyüş gəmiləri birləşmələrinin tərkibinə daxil olan köməkçi gəmilər Hərbi-Dəniz Bayrağı daşıyırlar.

2. Hərbi-Dəniz Qüvvələrinin gəmisində qaldırılmış Azərbaycan Respublikasının Hərbi-Dəniz Bayrağı gəminin Döyüş Bayrağıdır. O, altında üzduyü gəmilərin dövlət mənsubiyyətini və toxunulmazlığını, onların dəniz hüduqlarında Azərbaycan Respublikasının dövlət mənafeyini qorumağa hazır olduqlarını göstərir.

3. Azərbaycan Respublikasının Hərbi-Dəniz Bayrağı əsgəri şərəf, şücaət və şöhrət rəmzidir. O, gəminin hər bir hərbi qulluqçusuna Vətənə sədaqətlə xidmət etmək, öz qanmı və canmı belə əsirgəmədən onu mərdlik və bacarıqla müdafiə etmək, düşməndən qorumaq borcunu xatırlatmaq üçündür.

4. Hərbi-Dəniz Bayrağı gəmi hərəkətdə ikən qafəldə, dayanacaqda isə - arxa flaqştokda qaldırılır.

Azərbaycan Respublikası HDQ köməkçi gəmilərinin bayraqları

5. Gəmilərin, sahil qoşunları və dəniz piyadası hissələrinin döyüş və gündəlik tələbatlarını təmin etmək üçün nəzərdə tutulmuş HDQ-nin dəniz və reyid təchizat gəmilərinə, axtarış-xilasətmə, hidroqrafiya gəmilərinə və katerlərinə Azərbaycan Respublikası HDQ yardımçı gəmilərinin bayraqları verilir.

Hərbi gəmilərin vimpeli

6. Hərbi gəmilərin (katerlərin) vimpeli onu göstərir ki, hərbi gəmi kompaniyanın heyətindədir və komandanlığın hər hansı tapşırığını yerinə yetirməyə hazırdır.

7. Hərbi gəmilərin vimpeli Hərbi-Dəniz Bayrağı verilmiş gəmilərin qrot-stenqasında (bir dəstək olanda - front stenqasında) qaldırılır.

Vəzifəli şəxslərin bayraqları və breyd - vimpelləri

8. Hərbi-dəniz Qüvvələrinin vəzifəli şəxslərinə və Azərbaycan Respublikası Silahlı Qüvvələrinin Ali komandanlığına vəzifəli şəxslərin bayraqları və breyd-vimpelləri verilir. Vəzifəli şəxslərin bayraqları və breyd-vimpelləri bu şəxslərin olduqları gəmilərdə qaldırılır və endirilir.

* * *

**Azərbaycan Respublikasının Hərbi-Dəniz bayraqlarının
təsviri**

"Azərbaycan Respublikasının
Hərbi-dəniz bayraqları
haqqında" Qanuna
2 nömrəli Əlavə

Arxa bayraqları və vimpellər

1. Azərbaycan Respublikasının Hərbi-Dəniz Bayrağı - bayrağın aşağı kənarı boyunca iki mavi dalğavari zolağı olan ağ düzbucaqlı qumaşdır.

Bayrağın ağ qumaşında yerləşdirilib: sol yarısında qırmızı aypara və ondan sağda səkkizguşəli ulduz; sağ yarısında - lövbər kanatı dolanmış mavi rəngli lövbər (holl tipli). Lövbərin yuxarı və aşağı nöqtələri aypara ilə eyni xətdə yerləşib.

Bayrağın ölçüləri: bayrağın eninin uzununa nisbəti - 1:1,5-dir, mavi zolaqların eni: ensiz 1/25-dir, enli - 3/25- dir; zolaqlar arasındakı məsafə ensiz zolağın eninə bərabərdir, ayparanın yuxarı nöqtəsindən bayrağın yuxarı kənarına qədər, eləcə də ayparanın aşağı nöqtəsindən bayrağın mavi zolağına qədər məsafə bayrağın eninin 1/5-nə bərabərdir; ulduzun təsvir olunmuş sahəsinin diametri bayrağın eninin 1/5-i, həkk olunmuşun isə 1/10-i təşkil edir.

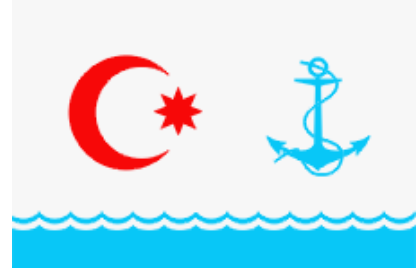

üç-rəngli zolağı olan kiçildilmiş ölçülü Azərbaycan Respublikası Hərbi-dəniz Bayrağıdır.

Vimpelin uzunluğunun bayrağın eninə nisbəti - 30:1-dir (katerlərdə 12:1-dir); şüaların kəsiyinin uzunluğu vimpelin uzunluğunun 1/7, şüaların yayılması - bayrağın eninin 1/2-nə bərabərdir.

2. Azərbaycan Respublikası Hərbi-dəniz Qüvvələrinin köməkçi gəmilərinin bayraqları - krijesində Azərbaycan Respublikasının Hərbi-Dəniz Bayrağının təsviri olan göy qumaşdır.

Bayrağın eninin uzununa nisbəti - 1:1,5-dir. Krijədə yerləşdirilmiş Azərbaycan Respublikasının Hərbi-Dəniz Bayrağının ölçüsü - bütün qumaşın 1/4-dir.

3. Hərbi gəmilərin vimpeli - rəng qammasına görə Azərbaycan Respublikasının Dövlət Bayrağına uyğun olan iki şüa ilə qurtaran uzun ensiz



Vəzifəli şəxslərin bayraqları və breyd - vimpelləri

4. Azərbaycan Respublikası Silahlı Qüvvələri Ali Baş Komandanının Bayrağı - Azərbaycan Respublikasının Dövlət Bayrağı rəngində üç üfüqi zolaqlı və aşağı kənarı boyunca uzanan iki mavi dalğavari zolaqlı ağ qumaşdır. Bayrağın ortasında Azərbaycan Respublikasının Dövlət Gerbinin təsviri yerləşdirilib.

Bayrağın eninin uzunluğuna nisbəti - 1:1,5-dir. Azərbaycan Respublikasının Dövlət Bayrağındakı rəngdə zolaqların eni - bayrağın eninin - 1/10-dir. Azərbaycan Respublikasının Dövlət Gerbinin ən iri diametri bayrağın eninin 1/2-dir; onun aşağı nöqtələri ensiz mavi zolağın yuxarı kənarından

bayrağın eninin 1/5-i qədər məsafədədir.

5. Azərbaycan Respublikası müdafiə nazirinin Bayrağı - Azərbaycan Respublikasının enli üfüqi mavi zolaqlı Hərbi-Dəniz Bayrağıdır. Lövbər ağ fonda yerləşir; və aşağısında rəng qammasına görə Azərbaycan Respublikasının Dövlət Bayrağına uyğun gələn üçrəngli lent yerləşən qızılı rəngli dəfnə çələngi ilə haşiyələnmişdir.



Bayrağın eninin uzunluğuna nisbəti 1:1,5-dir; enli üfüqi mavi zolağın eni - bayrağın eninin 1/5-dir; bayrağın yuxarı kənarından enli zolağa qədər məsafə bayrağın eninin 1/4 -dir; dəfnə çələnginin ən böyük diametri bayrağın eninin 1/2-dir. Çələngin eni bayrağın eninin 1/20-dir; dəfnə çələnginin aşağı nöqtələri ensiz mavi zolağın yuxarı kənarından bayrağın eninin 1/5-1 qədər məsafədədir.

6. Azərbaycan Respublikası Hərbi-Dəniz Qüvvələri komandanının

Bayrağı - Azərbaycan Respublikasının iki üfqi mavi zolaqlı Hərbi-dəniz Bayrağıdır. Lövbər ağ fonda yerləşir və aşağısında rəng qammasına görə Azərbaycan Respublikasının Dövlət Bayrağına uyğun gələn üçrəngli lent yerləşdirilmiş qızılı rəngli dəfnə çələngi ilə haşiyələnmişdir.

Bayrağın eninin uzunluğuna nisbəti - 1:1,5-dir; mavi zolaqların eni - bayrağın eninin 7/100-dir; zolaqlar arasında məsafə - bayrağın eninin 1/10-dir; bayrağın yuxarı kənarından yuxarıdakı zolağa qədər məsafə - bayrağın eninin 1/4-dir; dəfnə çələnginin ən iri diametri - bayrağın eninin 1/2-dir; çələngin eni - bayrağın eninin 1/20-dir; dəfnə çələnginin aşağı nöqtələri ensiz mavi zolağın yuxarı kənarından bayrağın eninin 1/5-i qədər məsafədədir.



7. Azərbaycan Respublikası Hərbi-Dəniz Qüvvələri qərargahı rəisinin Bayrağı - Azərbaycan Respublikasının bir üfqi mavi zolaqlı Hərbi-Dəniz Bayrağıdır. Lövbər ağ fonda yerləşir və aşağısında rəng qammasına görə Azərbaycan Respublikasının Dövlət Bayrağına uyğun gələn üçrəngli lent yerləşdirilmiş qızılı rəngli dəfnə çələngi ilə haşiyələnmişdir.

Bayrağın eninin uzunluğuna nisbəti - 1:1,5-dir; mavi zolağın eni bayrağın eninin 7/100-dir; bayrağın yuxarı kənarından yuxarıdakı zolağa qədər məsafə - bayrağın eninin 7/20-dir; dəfnə çələnginin ən iri diametri - bayrağın eninin 1/2-dir; çələngin eni - bayrağın eninin 1/20-dir; dəfnə çələnginin aşağı nöqtələri ensiz mavi zolağın yuxarı kənarından bayrağın eninin 1/5-i qədər məsafədədir.

8. Gəmilər birləşməsi komandirinin Bayrağı - aşağısında rəng qammasına görə Azərbaycan Respublikasının Dövlət Bayrağına uyğun gələn üç-rəngli lent yerləşdirilmiş qızılı rəngli dəfnə çələngi ilə haşiyələnmiş lövbərli Azərbaycan Respublikasının Hərbi-Dəniz Bayrağıdır.

Bayrağın eninin onun uzunluğuna nisbəti - 1:1,5-dir; dəfnə çələnginin ən iri diametri - bayrağın eninin 1/2-dir; çələngin eni - bayrağın eninin 1/20-dir; dəfnə çələnginin aşağı nöqtələri ensiz mavi zolağın yuxarı kənarından bayrağın eninin 1/5-i qədər məsafədədir.



9. Gəmilər birləşməsi komandirinin breyd-vimpeli - şüalı Azərbaycan Respublikasının Dövlət Bayrağına uyğun gələn üçrəngli düzbucaqlı qumaş-h kiçildilmiş ölçülü Azərbaycan Respublikasının Hərbi-Dəniz Bayrağıdır.

Breyd-vimpelin uzunluğunun bayrağın eninə nisbəti - 5:1-dir. Şüaların kəsiyinin uzunluğu bayrağın uzunluğuna bərabərdir. Şüaların yayılması bayrağın eninin 1/2-nə bərabərdir.

10. Gəmilər divizyonu komandirinin breyd-vimpeli - şüaları göy rəngli düzbucaqlı qumaşlı kiçildilmiş ölçüdə Azərbaycan Respublikasının Hərbi-Dəniz Bayrağıdır.



Breyd-vimpelin uzunluğunun bayrağın eninə nisbəti - 5:1-dir. Şüaların kəsiyinin uzunluğu bayrağın uzunluğuna bərabərdir. Şüaların yayılması bayrağın eninin 1/2-nə bərabərdir.

11. Reyd böyüyünün breyd-vimpeli - ağ rəngli düzbucaqlı qumaşlı kiçildilmiş ölçüdə Azərbaycan Respublikasının Hərbi-Dəniz Bayrağıdır.



Breyd-vimpelin uzunluğunun bayrağın eninə nisbəti 5:1-dir. Şüaların kəsiyinin uzunluğu bayrağın uzunluğuna bərabərdir. Şüaların yayılması bayrağın eninin 1/2-nə bərabərdir.

**Azərbaycan Respublikası Hərbi-Hava Qüvvələrinin Bayrağı haqqında
Azərbaycan Respublikasının Qanunu
(4 noyabr 1997-ci il)**

Azərbaycan Respublikasının Milli Məclisi **qərar** alır:

1. "Azərbaycan Respublikası Hərbi-Hava Qüvvələrinin Bayrağı haqqında" Əsasnamə təsdiq edilsin (əlavə olunur).
2. Azərbaycan Respublikası Hərbi-Hava Qüvvələrinin Bayrağının təsviri və şəkli təsdiq edilsin (əlavə olunur).

Heydər ƏLİYEV,
Azərbaycan Respublikasının Prezidenti
Bakı şəhəri, 4 noyabr 1997-ci il
№ 392-IQ

* * *

**Azərbaycan Respublikasının Hərbi-Hava Qüvvələrinin Bayrağı haqqında
Əsasnamə**

"Azərbaycan Respublikası
Hərbi-Hava Qüvvələrinin
bayrağı haqqında" Qanuna
1 nömrəli Əlavə

1. Azərbaycan Respublikası Hərbi-Hava Qüvvələrinin Bayrağı əsgəri şərəf, şücaət və şöhrət rəmzidir. O, Azərbaycan Respublikası Silahlı Qüvvələrinin hər bir qulluqçusuna Vətəninə sədaqətlə xidmət etmək, qanını və canını belə əsirgəmədən onu mərdlik və bacarıqla müdafiə etmək, doğma torpağın hər qarışını düşməndən qorumaq borcunu xatırlatmaq üçündür.

2. Azərbaycan Respublikasının Hərbi-Hava Qüvvələrinin Bayrağı start komanda məntəqəsində, idarəetmə məntəqələrində, poliqonlarda, eləcə də HHQ Hərbi hissə komandirinin əmri ilə təyin edilmiş digər yerlərdə aşağıdakı hallarda qaldırılır:

- 1) uçuşların başlanması ilə;
- 2) döyüş növbətçiliyinə başlayanda;
- 3) Azərbaycan Respublikasının dövlət bayramları günlərində;
- 4) Azərbaycan Respublikası Prezidenti, Azərbaycan Respublikası Milli Məclisinin sədri, Azərbaycan Respublikasının Baş naziri və Azərbaycan Respublikası Prezidentini, Azərbaycan Respublikası Milli Məclisini və Nazirlər Kabinetini təmsil edən digər şəxslər hərbi hissələrə gələndə;
- 5) HHQ Hərbi hissələrinə dövlət mükafatları təqdim ediləndə;
- 6) Azərbaycan Respublikası müdafiə nazirinin əmri əsasında digər bayram və xatirə günlərində.

HHQ-nin Hərbi hissəsi bütün silahlı qüvvələr və qoşun növlərinin iştirak etdiyi paradda iştirak edərkən HHQ-nin ağaca bərkidilmiş bayrağı HHQ Hərbi hissəsinin döyüş bayrağından qabaqda aparılır.

* * *

**Azərbaycan Respublikasının Hərbi-Hava Qüvvələri Bayrağının
təsviri**

"Azərbaycan Respublikası
Hərbi-Hava Qüvvələrinin
Bayrağı haqqında" Qanuna
2 nömrəli Əlavə

Azərbaycan Respublikası Hərbi-Hava Qüvvələrinin Bayrağı eninin uzunluğuna nisbəti 2:3 olan qısa sərbəst tərəfi qızılı saçaqlı düzbucaqlı mavi qumaşdan ibarətdir.

Bayrağın ortasında yuxarı yönəldilmiş iti uclarının arasında ağ rəngli səkkizguşəli ulduz olan ağ aypara yerləşmişdir. Ulduzlu aypara əsas köndələn oxdan eyni məsafədə yanlara açılmış qanadlarla saxlanılır.

Aypara ətrafında çəkilmiş dairənin diametri bayrağın eninin 1/5-nə bərabərdir; ulduzun ətrafına çəkilən dairənin diametri bayrağın eninin 1/10-nə, daxilinə çəkilmiş dairənin diametri isə 1/20-nə bərabərdir; açılmış

qanadların ucları arasındakı məsafə isə bayrağın eninin 1/5-nə bərabərdir.

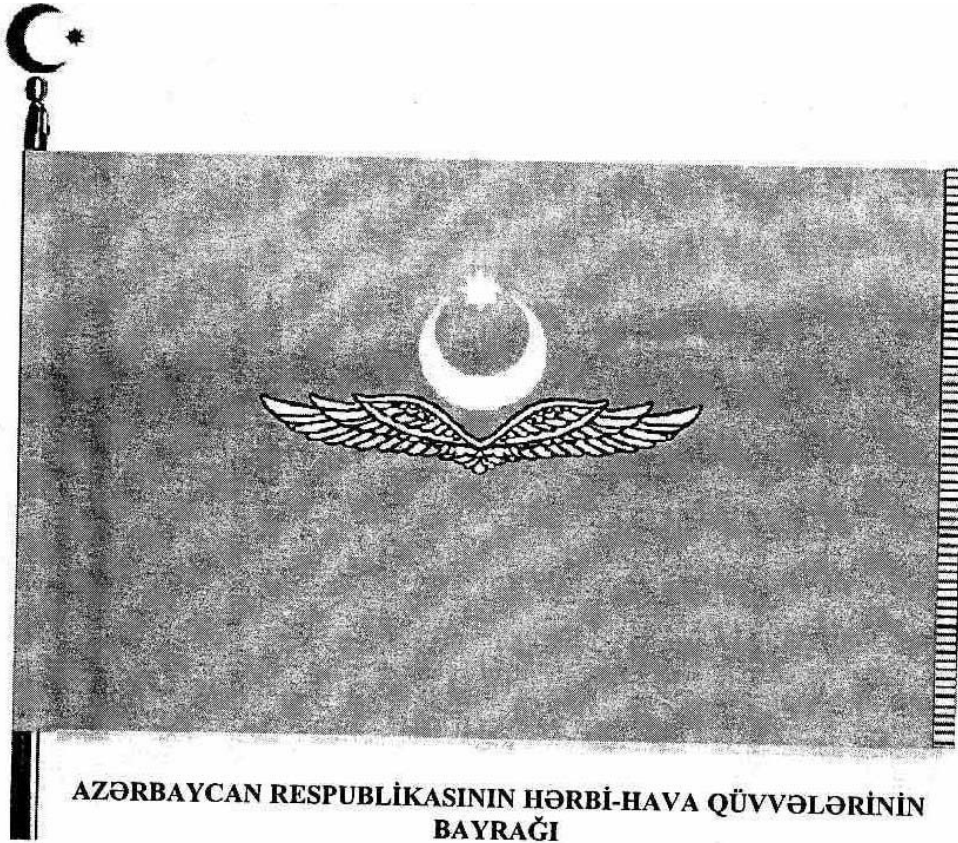

**Hərbi hissə və birləşmələrin Döyüş Bayraqlarına orden lentlərinin tətbiqi haqqında
Azərbaycan Respublikasının Qanunu
(4 noyabr 1997-ci il)**

Azərbaycan Respublikasının Milli Məclisi **qərara alır**:

1. Azərbaycan Respublikası ordenlərilə təltif edilmiş Azərbaycan Respublikası Silahlı Qüvvələrinin hərbi hissələri və birləşmələrinin Döyüş Bayraqlarında onların təltif edildikləri ordenlərə məxsus rəng və təsvirli lentlərinin gəzdirilməsi təsis edilsin.

2. Bu Qanunun 1-ci bəndində göstərilən orden lentlərinin təsviri təsdiq edilsin (əlavə olunur).

Heydər ƏLİYEV,
Azərbaycan Respublikasının Prezidenti
Bakı şəhəri, 4 noyabr 1997-ci il
№ 393-IQ

* * *

**Hərbi hissə və birləşmələrin Döyüş Bayraqlarının orden lentlərinin
təsviri**

“Hərbi hissə və birləşmələrin
Döyüş Bayraqlarının Orden
lentlərinin Tətbiqi haqqında”
Qanununa əlavə

1. Orden lentləri bayrağın ağacına, onun qumaşından yuxarıda bağlanır.

Bir neçə ordenlə təltif olunduqda bayraqlara müvafiq sayda orden lentləri bağlanır.

2. Döyüş Bayrağının orden lentləri rozetkəli bantdan, lentin iki ucundan və iki qotazdan ibarətdir.

Orden lentinin hazırlanması üçün aşağıdakılardan istifadə olunur:

a) rənginə və şəklinə görə ordenə verilmiş lentə uyğun gələn, uzunluğu 250-270 sm, eni 10 sm olan ipək xara lent;

b) qırmızı ipək faydan hazırlanmış, diametri 8 sm olan rozetkə;

v) qızılı ipəkdən hazırlanmış, ümumi uzunluğu 18 sm olan qotazlar.

Diametri 30 sm olan orden lentinin bantının dəyişkən sayda ucları olur.

3. Bir orden lenti olanda bant bayrağın ağacına şaquli istiqamətləndirilmiş iki ucdan tərtib olunur.

4. İki və daha artıq orden lenti olanda bant hərbi hissənin, yaxud birləşmənin təltif olunduğu bütün ordenlərin lentlərindən ibarət olur.

Bu hallarda böyük dərəcəli ordenin lentindən iki uclu bant bağlanır.

Bütün qalan ordenlərin lentlərindən banta yüksək dərəcəli ordenin uclarından yuxarı, ordenlərin dərəcəli ardıcılığı ilə, soldan sağa yerləşən hər ordenə bir uc əlavə olunur.

5. Əgər hərbi hissə, yaxud birləşmə bir neçə yüksək dərəcəli orden lentinə malikdirsə, iki uclu bant yalnız bir lentdən bağlanılır, yüksək dərəcəli ordenin qalan lentlərindən isə banta hər ordenə bir uc əlavə olunur.

6. Bant bağlandıqdan sonra lentin qalan ucları üçbucaq şəklində hörülür və onlara qotazlar bərkidilir.

**AZƏRBAYCAN RESPUBLİKASI ORDENLƏRİ İLƏ TƏLTİF
EDİLMİŞ AZƏRBAYCAN RESPUBLİKASI SİLƏHLİ QÜVVƏLƏRİ
HƏRBİ HİSSƏLƏRİ VƏ BİRLƏŞMƏLƏRİNİN DÖYÜŞ
BAYRAQLARINA ORDEN LENTLƏRİNİN BAĞLANILMASININ
NÜMUNƏLƏRİ**



"İstiqlal" ordenli
motoatıcı
briqada

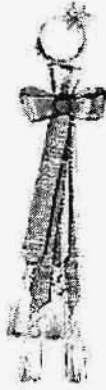

"İstiqlal" və "Şah İsmayıl"
ordenli
motoatıcı briqada



"İstiqlal", "Şah İsmayıl"
və "Şöhrət"
ordenli motoatıcı
briqada



"İstiqlal", "Şah İsmayıl",
"Şöhrət" və
"Azərbaycan Bayrağı"
ordenli motoatıcı
briqada